

Одобрена решением федерального
учебно-методического объединения
по общему образованию
(Протокол № 3/22 от 23.06.2022)

**ПРИМЕРНАЯ РАБОЧАЯ ПРОГРАММА
УЧЕБНОГО ПРЕДМЕТА «ФИЗИЧЕСКАЯ КУЛЬТУРА»
(МОДУЛЬ «ФЛОРБОЛ»)
ДЛЯ ОБРАЗОВАТЕЛЬНЫХ ОРГАНИЗАЦИЙ,
РЕАЛИЗУЮЩИХ ОБРАЗОВАТЕЛЬНЫЕ ПРОГРАММЫ
НАЧАЛЬНОГО ОБЩЕГО, ОСНОВНОГО ОБЩЕГО
И СРЕДНЕГО ОБЩЕГО ОБРАЗОВАНИЯ**

Москва – 2022

Примерная рабочая программа учебного предмета «Физическая культура» (модуль «Флорбол») для образовательных организаций, реализующих образовательные программы начального общего, основного общего и среднего общего образования / Под ред. Н.С. Федченко, директора ФГБУ «Федеральный центр организационно-методического обеспечения физического воспитания», кандидата педагогических наук, при взаимодействии с Департаментом научно-методического обеспечения Общероссийской спортивной общественной организации «Национальная федерация флорбола России» и кафедрой физической культуры и спорта института судостроения и морской арктической техники (Севмашвтуз) филиала ФГАОУ ВО «Северный (Арктический) федеральный университет имени М.В. Ломоносова» в г. Северодвинске Архангельской области.

Автор - составитель:

Быков А.В. – заведующий кафедрой физической культуры и спорта института судостроения и морской арктической техники (Севмашвтуз) филиала ФГАОУ ВО «Северный (Арктический) федеральный университет имени М.В. Ломоносова» в г. Северодвинске Архангельской области, кандидат педагогических наук, доцент, мастер спорта РФ по флорболу, тренер сборной команды РФ по флорболу, специалист департамента научно-методического обеспечения ОСОО «Национальная федерация флорбола России».

Рецензенты:

Президент ОСОО «Национальная федерация флорбола России» М.А. Чернов
Президент РОО «Архангельская областная федерация флорбола» Н.А. Трухин

Содержание

I	ПОЯСНИТЕЛЬНАЯ ЗАПИСКА	04
	Общая характеристика модуля «Флорбол»	04
	Цели изучения модуля «Флорбол»	06
	Место модуля «Флорбол» в учебном плане	09
II	ПЛАНИРУЕМЫЕ ЛИЧНОСТНЫЕ, МЕТАПРЕДМЕТНЫЕ И ПРЕДМЕТНЫЕ РЕЗУЛЬТАТЫ ОСВОЕНИЯ МОДУЛЯ «ФЛОРБОЛ»	11
III	СОДЕРЖАНИЕ МОДУЛЯ «ФЛОРБОЛ»	20
IV	ТЕМАТИЧЕСКОЕ ПЛАНИРОВАНИЕ МОДУЛЯ «ФЛОРБОЛ»	28
	Тематическое планирование модуля «Флорбол» на уровне начального общего образования	28
	Тематическое планирование модуля «Флорбол» на уровне основного общего образования	40
	Тематическое планирование модуля «Флорбол» на уровне среднего общего образования	51
V	УЧЕБНО – МЕТОДИЧЕСКОЕ И МАТЕРИАЛЬНО-ТЕХНИЧЕСКОЕ ОБЕСПЕЧЕНИЕ ОБРАЗОВАТЕЛЬНОЙ ДЕЯТЕЛЬНОСТИ	62
VI	ПРИЛОЖЕНИЯ	66
	Приложение 1. Краткий словарь терминов по флорболу	66
	Приложение 2. Размеры флорбольной площадки и оборудования	70
	Приложение 3. Методика оценивания результатов обучающихся	72
	Приложение 4. Контрольно-тестовые упражнения	78

I. ПОЯСНИТЕЛЬНАЯ ЗАПИСКА

Общая характеристика модуля «Флорбол»

Систематическое обновление содержания общего образования, внедрение новых методов и технологий обучения, в том числе создание условий для обеспечения высокого качества преподавания учебного предмета «Физическая культура», повышения его образовательного, воспитательного и оздоровительного потенциала, являются приоритетными направлениями государственной политики в сфере образования.

Учебный предмет «Физическая культура» представлен на всех уровнях общего образования и является универсальным средством воспитания гармонично развитой и социально ответственной личности. Его содержание направлено на развитие физических качеств и двигательных способностей, совершенствование всех видов физкультурно-спортивной деятельности, формирование культуры здорового образа жизни, национально – культурных ценностей и традиций, обеспечение мотивации и потребности к занятиям физической культурой и спортом.

В настоящее время обновление содержания учебного предмета «Физическая культура» включает развитие и внедрение спортивно-ориентированных форм обучения, реализацию образовательных программ на основе традиционных, прикладных и популярных у обучающихся видов спорта, в том числе флорбола.

Флорбол – это командная спортивная игра, разновидность хоккея, в которой противоборствуют две команды. Передавая пластиковый мяч, при помощи клюшек, игроки команд стремятся забросить наибольшее количество голов в ворота соперника и не пропустить в свои; в итоге побеждает команда, забросившая наибольшее количество мячей в ворота противника.

Привлекательность и популярность флорбола связаны с большой зрелищностью, динамизмом, быстрой сменой игровых эпизодов и ситуаций, обилием единоборств, с демонстрацией флорболистами большого арсенала сложных технико-тактических действий в атаке и обороне, которые происходят в экстремальных условиях соревновательной борьбы.

В России флорбол имеет обширную географию и постепенно обретает популярность. Массовость флорбола на уровне школьного спорта является основой роста спортивного мастерства. В настоящее время в нашей стране

спортивными специалистами создается система подготовки флорболистов, которая должна обеспечить отечественному флорболу передовые позиции на международной арене.

Флорбол является эффективным средством физического воспитания и содействует всестороннему физическому, интеллектуальному, нравственному развитию обучающихся, укреплению здоровья, привлечению школьников к систематическим занятиям физической культурой и спортом, их личностному и профессиональному самоопределению.

Занятия флорболом для детей и подростков имеют оздоровительную направленность и комплексно воздействуют на органы и системы растущего организма, укрепляя и повышая уровень функционирования сердечно-сосудистой, дыхательной, костно-мышечной и других систем растущего организма человека. Занятия флорболом влияют на укрепление здоровья, снижение заболеваемости, повышение устойчивости организма к неблагоприятным условиям и повышение уровня работоспособности детей.

Выполнение сложно координационных, технико-тактических действий во флорболе, связанных с ходьбой, бегом, борьбой за мяч, прыжками, быстрым стартом и ускорениями, резкими торможениями и остановками, ударами по мячу обеспечивает эффективное развитие физических качеств (быстроты, ловкости, выносливости, силы и гибкости) и двигательных навыков.

Занятия флорболом полезны для укрепления здоровья, так как являются профилактикой гиподинамии и формируют привычку к здоровому, безопасному образу жизни, правомерному поведению и существованию в социуме.

Постоянное и внезапное изменение игровых ситуаций требует собранности, внимания, умения быстро оценить обстановку и принять рациональное решение. Эта составляющая игровой деятельности способствует воспитанию у обучающихся координационных качеств, пространственной и временной ориентировки, распределенного внимания, периферического зрения.

Тактика флорбола предполагает единство коллективных, групповых и индивидуальных действий. Коллективная деятельность требует от обучающихся активных двигательных действий, выполнение которых зависит от их творчества и инициативы. В то же время каждый обучающийся выстраивает собственный стиль деятельности и поведения на основе существующих правил, индивидуальных, групповых и коллективных занятий,

что способствует раскрытию творческих способностей и их разумному использованию как в ходе игровой деятельности, так и в различных жизненных ситуациях. Это свидетельствует о больших возможностях флорбола как мощного средства воспитания таких важных качеств, как мышление, коллективизм, товарищество.

Для развития личностных качеств обучающихся психологи рекомендуют занятия командными видами спорта. Флорбол, как средство воспитания, располагает к этому и формирует у занимающихся чувство патриотизма, нравственные качества (честность, доброжелательность, дисциплинированность, самообладание, терпимость, коллективизм) в сочетании с волевыми качествами (смелость, решительность, инициатива, трудолюбие, настойчивость и целеустремленность, а также развитие способности управлять своими эмоциями).

Таким образом, флорбол как вид спорта, представляет собой огромный потенциал для использования его характерных особенностей для общего и дополнительного образования, физического воспитания и общего развития обучающихся, и как следствие – подготовки квалифицированных спортсменов. Даже если в дальнейшем обучающийся не выберет спортивную карьеру, приобретённые качества будут полезны для достижения высоких результатов не только в спорте, но и в жизни.

Цели изучения модуля «Флорбол»

Цель Модуля - формирование у обучающихся навыков общечеловеческой культуры и социального самоопределения, устойчивой мотивации к сохранению и укреплению собственного здоровья, ведению здорового и безопасного образа жизни через занятия физической культурой и спортом с использованием средств вида спорта «флорбол».

Задачи Модуля:

- всестороннее гармоничное развитие детей и подростков, увеличение объёма их двигательной активности;
- укрепление физического, психологического и социального здоровья обучающихся, развитие основных физических качеств и повышение функциональных возможностей их организма, обеспечение культуры безопасного поведения на занятиях по флорболу;
- освоение знаний о физической культуре и спорте в целом, истории развития флорбола в частности;

- формирование общих представлений о виде спорта «флорбол», о его возможностях и значении в процессе укрепления здоровья, физическом развитии и физической подготовке обучающихся;

- формирование образовательного фундамента, основанного как на знаниях и умениях в области физической культуры и спорта, так и на соответствующем культурном уровне развития личности обучающегося, создающем необходимые предпосылки для его самореализации;

- формирование культуры движений, обогащение двигательного опыта физическими упражнениями, имеющими общеразвивающую и корригирующую направленность, техническими действиями и приемами вида спорта «флорбол»;

- воспитание положительных качеств личности, норм коллективного взаимодействия и сотрудничества в образовательной и соревновательной деятельности;

- развитие положительной мотивации и устойчивого учебно-познавательного интереса к предмету «Физическая культура»; удовлетворение индивидуальных потребностей, обучающихся в занятиях физической культурой и спортом средствами флорбола;

- популяризация флорбола среди подрастающего поколения, привлечение обучающихся, проявляющих повышенный интерес и способности к занятиям флорболом, в школьные спортивные клубы, секции, к участию в соревнованиях;

- выявление, развитие и поддержка одарённых детей в области спорта.

Преимущество Модуля состоит в том, что используемые в образовательной деятельности технологии флорбола решают комплекс основных задач физического воспитания на всех уровнях общего образования:

создают оптимальные условия развития личности, обеспечивают гибкость и вариативность содержания образовательной деятельности в соответствии с индивидуальными особенностями и потребностям обучающихся;

являются действенным средством укрепления здоровья детей и подростков в общеобразовательной организации;

формируют навыки собственной безопасности и культуры поведения при занятиях физической культурой и спортом;

обеспечивают развитие ведущих физических качеств и функциональных систем организма за счёт многофункциональности игровой деятельности;

расширяют принцип возможности интеграции уроков физической культуры с формами дополнительного физкультурного образования на основе флорбола;

являются действенным средством подготовки обучающихся к выполнению нормативов испытаний (тестов) ВФСК «Готов к труду и обороне» (ГТО) и подготовки юношей к службе в Вооруженных Силах Российской Федерации, формируют навыки собственной безопасности в экстремальных ситуациях современного мегаполиса.

Представленный Модуль удачно сочетается практически со всеми базовыми видами спорта, входящими в программы учебного предмета «Физическая культура» в общеобразовательных организациях (легкая атлетика, гимнастика, спортивные игры и т.д.), предполагая доступность освоения учебного материала всем возрастным категориям обучающихся независимо от уровня их физического развития и гендерных особенностей.

Многообразие форм движений, в том числе и сложно-координационных, способствует воспитанию основных физических качеств - быстроты, ловкости, гибкости, что является благоприятным для детей школьного возраста.

Процесс реализации модуля, опираясь на интегративный подход в обучении, позволяет планомерно реализовывать поставленную цель и последовательно решать задачи физического и социального воспитания детей и подростков на протяжении всех лет их пребывания в общеобразовательной организации.

В настоящее время набирает популярность женский флорбол, в связи с этим Модуль могут осваивать не только мальчики/юноши, но и девочки/девушки, при этом осуществлять это совместно в рамках учебной деятельности.

Модуль позволяет расширить спектр физкультурно-спортивных направлений в образовательных организациях с учетом материально-технической спортивной базы, педагогических кадров, организации и проведения уроков физической культуры с 3-х часовой недельной нагрузкой.

Модуль «Флорбол» реализуется в соответствии с Федеральным законом Российской Федерации от 29.12.2012 № 273-ФЗ «Об образовании в Российской Федерации» (далее – Закон), который действует в интересах обучающихся образовательных организаций и утверждает:

право образовательных организаций на самостоятельность в осуществлении образовательной деятельности и свободе в определении

содержания образования, разработке и утверждении своих образовательных программ, выборе учебно-методического обеспечения, образовательных технологий по реализуемым ими образовательным программам (п. 1, п. 2, п. п. 6 п.3 ст.28 Закона);

право педагогических работников на свободу выбора и использования педагогически обоснованных форм, средств, методов обучения и воспитания, а также право на творческую инициативу, разработку и применение авторских программ и методов обучения и воспитания в пределах реализуемой образовательной программы, отдельного учебного предмета, курса, дисциплины (модуля) (п.п.2 и 3 п. 3 ст. 47 Закона).

Модуль разработан во исполнение перечня поручений Президента Российской Федерации по итогам заседания Совета по развитию физической культуры и спорта Пр-1919, п.3 б) «о расширении перечня видов спорта, включенных в программу учебного предмета «Физическая культура», в том числе представленных в этой программе в виде отдельных модулей».

Модуль учитывает: федеральные государственные образовательные стандарты начального общего образования, утвержденные приказом Министерства просвещения Российской Федерации от 31.05.2021 г. № 286; федеральные государственные образовательные стандарты основного общего образования, утвержденные приказом Министерства просвещения Российской Федерации от 31.05.2021 г. № 287; федеральные государственные образовательные стандарты среднего общего образования, утвержденные приказом Министерства образования и науки Российской Федерации от 29.12.2014 г. № 1645; примерную программу воспитания (одобрена решением федерального учебно-методического объединения по общему образованию, протокол № 2/20 от 2 июня 2020 г.) и направлен на реализацию цели и задач Концепции преподавания учебного предмета «Физическая культура» в образовательных организациях Российской Федерации, реализующих основные общеобразовательные программы, утвержденной протоколом заседания коллегии Министерства просвещения Российской Федерации от 24.12.2018 г. №ПК-1вк.

Место модуля флорбол в учебном плане

Модуль может реализовываться на уроках физической культуры в 1 – 4-х, 5 – 9 и 10 – 11 классах общеобразовательной организации в рамках рабочей программы учебного предмета «Физическая культура», являющейся

обязательным компонентом содержательного раздела основной образовательной программы образовательной организации.

Организация вправе самостоятельно определять последовательность модулей и количество часов для освоения обучающимися модулей учебного предмета «Физическая культура» (с учетом возможностей материально-технической базы Организации и природно-климатических условий региона).

При планировании занятий флорболом в рамках урока физической культуры, изучение теоретических знаний и освоение базовых элементов техники флорбола предполагается в следующем объеме:

в 1-4-х классах – 136 часов, в 5 - 9-х классах – 170 часов, в 10-11 классах – 68 часов (всего 374 часа).

Содержание Модуля расширяет и дополняет компетенции обучающихся, полученные в результате освоения примерной программы учебного предмета «Физическая культура» в части планирования учебного материала по теоретической подготовке обучающихся по разделу «Знания о флорболе» в каждом году обучения и формированию новых двигательных действий средствами флорбола, их использования в прикладных целях для увеличения двигательной активности и оздоровления в повседневной жизни.

В результате освоения рабочей программы учебного предмета «Физическая культура» предлагаемый Модуль может успешно интегрироваться со следующими разделами программы «Знания о физической культуре», «Способы самостоятельной деятельности», «Физическое совершенствование». Наиболее высокие результаты освоения модуля в плане физического развития и физической подготовленности обучающихся даст интеграция в освоении модулей «Легкая атлетика», «Подвижные и спортивные игры» и «Спортивные игры», «Гимнастика с основами акробатики» и «Гимнастика», «Подготовка и проведение соревновательных мероприятий».

Учитель физической культуры имеет возможность вариативно и творчески использовать учебный материал по флорболу в разных частях урока по физической культуре с выбором различных технических элементов флорбола с учётом возраста и физической подготовленности обучающихся (с соответствующей дозировкой и интенсивностью).

II. ПЛАНИРУЕМЫЕ ЛИЧНОСТНЫЕ, МЕТАПРЕДМЕТНЫЕ И ПРЕДМЕТНЫЕ РЕЗУЛЬТАТЫ ОСВОЕНИЯ МОДУЛЯ «ФЛОРБОЛ»

В соответствии с требованиями федеральных государственных образовательных стандартов (приказы Минпросвещения России от 31.05.2021 г. № 286, от 31.05.2021 г. № 287; приказ Минобрнауки России от 29.12.2014 г. № 1645) к результатам освоения основных образовательных программ начального общего, основного общего и среднего общего образования Модуль «Флорбол» направлен на достижение обучающимися личностных, метапредметных и предметных результатов по физической культуре.

Личностные результаты формируются за счёт освоения Модуля и направлены на готовность, способность и стремление обучающихся в учебной и воспитательной деятельности к традиционными российскими социокультурными и духовно-нравственными ценностями, принятыми в обществе правилами и нормами поведения, процессам самопознания, самовоспитания и саморазвития, формированию внутренней позиции личности.

Метапредметные результаты включают сформированные на базе освоения Модуля, в единстве с программным материалом других образовательных дисциплин, межпредметные понятия и универсальные компетенции для их активного применения в учебной познавательной, коммуникативной и социальной практике, самостоятельность планирования и осуществления учебной деятельности, работа с информацией, самоорганизация, сотрудничество с педагогами и сверстниками, построение индивидуальной образовательной траектории.

Предметные результаты характеризуют опыт обучающихся, который приобретает, закрепляется и совершенствуется в процессе освоения Модуля, проявляется в знаниях и способах двигательной деятельности, умениях творчески их применять при решении практических задач, связанных с организацией и проведением самостоятельных занятий средствами флорбола, с учебной, игровой и соревновательной деятельностью по флорболу и в сфере физической культуры и спорта в целом.

Планируемые личностные результаты:

проявление чувства гордости за свою Родину, российский народ и историю России через достижения национальной сборной команды страны по флорболу и ведущих российских клубов на чемпионатах мира, чемпионатах Европы и других международных соревнованиях; уважение государственных

символов (герб, флаг, гимн), готовность к служению Отечеству, его защите на примере роли традиций и развития флорбола в современном обществе;

умение ориентироваться на основные нормы морали, духовно-нравственной культуры и ценностного отношения к физической культуре, как неотъемлемой части общечеловеческой культуры средствами флорбола;

проявление готовности к саморазвитию, самообразованию и самовоспитанию, мотивации к осознанному выбору индивидуальной траектории образования средствами флорбола, профессиональных предпочтений в области физической культуры, спорта и общественной деятельности, в том числе через ценности, традиции и идеалы главных флорбольных организаций регионального, всероссийского и мирового уровней, отечественных и зарубежных флорбольных клубов, а также школьных спортивных клубов;

сформированность толерантного сознания и поведения, способность вести диалог с другими людьми (сверстниками, взрослыми, педагогами, взрослыми), достигать в нём взаимопонимания, находить общие цели и сотрудничать для их достижения в учебной, тренировочной, досуговой, игровой и соревновательной деятельности, судейской практики на принципах доброжелательности и взаимопомощи;

реализация ценностей здорового и безопасного образа жизни, потребности в физическом самосовершенствовании, занятиях спортивно-оздоровительной деятельностью, неприятие вредных привычек: курения, употребления алкоголя, наркотиков;

проявление осознанного и ответственного отношения к собственным поступкам; моральной компетентности в решении проблем в процессе занятий физической культурой, игровой и соревновательной деятельности по флорболу;

готовность соблюдать правила индивидуального и коллективного безопасного поведения в учебной, соревновательной, досуговой деятельности и чрезвычайных ситуациях;

проявление положительных качеств личности и управление своими эмоциями в различных ситуациях и условиях; способность к самостоятельной, творческой и ответственной деятельности средствами флорбола.

Планируемые метапредметные результаты:

умение соотносить свои действия с планируемыми результатами, осуществлять контроль своей деятельности в процессе достижения

результатов в учебной, тренировочной, игровой и соревновательной деятельности, определять способы действий в рамках предложенных условий и требований, корректировать свои действия в соответствии с изменяющейся ситуацией;

умение самостоятельно определять цели и составлять планы в рамках физкультурно-спортивной деятельности; выбирать успешную стратегию и тактику в различных ситуациях; осуществлять, контролировать и корректировать учебную, тренировочную, игровую и соревновательную деятельность по флорболу;

умение самостоятельно планировать пути достижения целей, в том числе альтернативные, осознанно выбирать наиболее эффективные способы решения задач в учебной, игровой, соревновательной и досуговой деятельности, оценивать правильность выполнения задач, собственные возможности их решения;

умение самостоятельно оценивать и принимать решения, определяющие стратегию и тактику поведения в учебной, тренировочной, игровой, соревновательной и досуговой деятельности, судейской практике с учётом гражданских и нравственных ценностей;

умение организовывать учебное сотрудничество и совместную деятельность со сверстниками и взрослыми; работать индивидуально, в парах и в группе, эффективно взаимодействовать и разрешать конфликты в процессе учебной, тренировочной, игровой и соревновательной деятельности, судейской практики, учитывать позиции других участников деятельности;

владение основами самоконтроля, самооценки, принятия решений и осуществления осознанного выбора в учебной и познавательной деятельности;

умение создавать, применять и преобразовывать графические пиктограммы физических упражнений в двигательные действия и наоборот; схемы для тактических, игровых задач;

способность самостоятельно применять различные методы, инструменты и запросы в информационно-познавательной деятельности, умение ориентироваться в различных источниках информации с соблюдением правовых и этических норм, норм информационной безопасности.

Планируемые предметные результаты *на уровне начального общего образования:*

понимание значения занятий флорболом как средством укрепления здоровья, закаливания и развития физических качеств человека;

сформированность знаний по истории возникновения игры во флорбол в мире и в Российской Федерации;

сформированность представлений о разновидностях флорбола и основных правилах игры во флорбол; флорбольной терминологии; составе флорбольной команды, роль капитана команды и функциях игроков в команде (форвард (нападающий), защитник, голкипер (вратарь));

сформированность навыков безопасного поведения во время занятий флорболом; правил личной гигиены, требований к спортивной одежде и обуви, спортивному инвентарю для занятий флорболом;

сформированность навыка систематического наблюдения за своим физическим состоянием, величиной физических нагрузок, показателями физического развития и основных физических качеств;

сформированность основ организации самостоятельных занятий флорболом со сверстниками; организация и проведение со сверстниками подвижных игр специальной направленности с элементами флорбола;

умение составлять и выполнять комплексы общеразвивающих и корригирующих упражнений; упражнений на развитие быстроты, ловкости, гибкости; специальных упражнений для формирования технических действий флорболиста, методики их выполнения;

способность выполнять различные виды передвижений: бег, прыжки, остановки, повороты с изменением скорости, темпа и дистанции в учебной, игровой и соревновательной деятельности;

способность выполнять индивидуальные технические элементы (приемы) владения клюшкой и мячом (ведение, удар, бросок, передача, прием, обводка и обыгрывание, отбор и перехват, розыгрыш спорного мяча.); основные способы держания клюшки (хваты), базовые технические элементы (приемы) игры вратаря: стойка; элементы техники перемещения; элементы техники противодействия и овладения мячом; элементы техники нападения.

способность выполнять элементарные тактические комбинации: в парах, в тройках; тактические действия с учетом игровых амплуа в команде;

способность анализировать выполнение технического действия (приема) и находить способы устранения ошибок;

участие в учебных играх в уменьшенных составах, на уменьшенной площадке, по упрощенным правилам;

умение выполнять контрольно-тестовых упражнений по общей и специальной физической подготовке и оценка показателей физической подготовленности;

умение демонстрировать во время учебной и игровой деятельности волевые, социальные качества личности, организованность, ответственность;

способность проявлять: уважительное отношение к одноклассникам, культуру общения и взаимодействия, терпимости и толерантности в достижении общих целей в учебной и игровой деятельности на занятиях флорболом.

Планируемые предметные результаты *на уровне основного общего образования:*

понимание роли и значения занятий флорболом в формировании личностных качеств, в активном включении в здоровый образ жизни, укреплении и сохранении индивидуального здоровья;

знание роли главных флорбольных организаций регионального, всероссийского и мирового уровней, общих сведений о развитии отечественных и зарубежных флорбольных клубов, игроках ведущих флорбольных клубов региона и Российской Федерации;

знание правил соревнований по виду спорта флорбол; знания состава судейской коллегии, обслуживающей соревнования по флорболу и основных функций судей, жестов судьи; осуществление судейства учебных игр в качестве судьи, помощника судьи, секретаря;

умение проектировать, организовывать и проводить различные части урока в качестве помощника учителя; подвижные игры и эстафеты с элементами флорбола, во время самостоятельных занятий и досуговой деятельности со сверстниками;

умение характеризовать средства общей и специальной физической подготовки во флорболе, основные методы обучения техническим приемам;

умение демонстрировать технику владения клюшкой и мячом: ведение, удар, бросок, передача, прием, обводка и обыгрывание, в том числе в сочетании с приемами техники передвижения, отбора и розыгрыша спорного мяча, технических приемов и тактических действий игры вратаря (стойки, элементы техники перемещения; элементы техники противодействия и

овладения мячом; элементы техники нападения); применение изученных технических приемов в учебной, игровой и досуговой деятельности;

знание, моделирование и демонстрация индивидуальных, групповых и командных действий в тактике нападения и защиты с учетом игровых амплуа, наиболее выгодных позиций, игровых ситуаций; применение изученных тактических действий в учебной, игровой соревновательной и досуговой деятельности;

проявление заинтересованности и познавательного интереса к освоению технико-тактических основ флорбола; умение отслеживать правильность двигательных действий и выявлять ошибки в технике и тактике игры во флорбол;

умение составлять и выполнять индивидуальные комплексы общеразвивающих, оздоровительных и корригирующих упражнений, упражнений для развития физических качеств флорболистов;

умение отслеживать правильность двигательных действий и выявлять ошибки в технике владения клюшкой и мячом (ведение, удар, бросок, передача, прием, обводка и обыгрывание, отбор и перехват, розыгрыш спорного мяча) и ошибки в технике передвижения различными способами;

знание и умение применять правила безопасности при занятиях флорболом правомерного поведения во время соревнований по флорболу в качестве зрителя, болельщика («фаната»);

умение характеризовать внешние признаки утомления, осуществлять самоконтроль и применять средства восстановления организма после физической нагрузки на занятиях флорболом; умение применять самоконтроль в учебной и соревновательной деятельности;

умение соблюдать правила личной гигиены и ухода за флорбольным спортивным инвентарем и оборудованием; умение подбирать спортивную одежду и обувь для занятий флорболом;

умение организовывать самостоятельные занятия с использованием средств флорбола, подбирать упражнения различной направленности, режимы физической нагрузки в зависимости от индивидуальных особенностей физической подготовленности;

знание контрольно-тестовых упражнений для определения уровня физической и технической подготовленности флорболиста, умение проводить тестирование уровня физической и технической подготовленности юного флорболиста, сравнивать свои результаты с результатами других обучающихся;

владение навыками взаимодействия в коллективе сверстников при выполнении групповых упражнений тактического характера, умение проявлять толерантность во время учебной и соревновательной деятельности.

Планируемые предметные результаты *на уровне среднего общего образования:*

знание истории развития современного флорбола, традиций клубного флорбольного движения в мире, в Российской Федерации, в регионе;

умение характеризовать роль и основные функции главных флорбольных организаций/федераций (международные, российские), осуществляющих управление флорболом;

владение способностью аргументированно принимать участие в обсуждении успехов и неудач сборных и клубных команд страны, отечественных и зарубежных флорбольных клубов на международной арене;

умение анализировать результаты соревнований, входящих в официальный календарь соревнований (международных, всероссийских, региональных); различать системы проведения соревнований по флорболу, понимать структуру спортивных соревнований и физкультурных мероприятий по флорболу и его спортивным дисциплинам среди различных возрастных групп и категорий участников;

понимание роли занятий флорболом как средства укрепления здоровья, повышения функциональных возможностей основных систем организма и развития физических качеств; характеристика способов повышения основных систем организма и развития физических качеств;

умение планировать, организовывать и проводить самостоятельные тренировки по флорболу с учетом применения способов самостоятельного освоения двигательных действий, подбора упражнений для развития основных физических качеств, контролировать и анализировать эффективность этих занятий;

владение и умение применять способы самоконтроля в учебной, тренировочной и соревновательной деятельности, средства восстановления после физической нагрузки, способы индивидуального регулирования физической нагрузки с учетом уровня физического развития и функционального состояния;

знание и умение применять основы формирования сбалансированного питания флорболиста;

умение характеризовать и демонстрировать средства физической подготовки, применять их в образовательной и тренировочной деятельности при занятиях флорболом;

владение навыками разработки и выполнения физических упражнений различной целевой и функциональной направленности, используя средства флорбола, применять их в игровой и соревновательной деятельности;

способность характеризовать и демонстрировать комплексы упражнений, формирующие двигательные умения и навыки тактических приемов флорболистов и тактики флорбола;

способность демонстрировать технику ударов и бросков различными способами, остановок и приемов мяча, ведения мяча в различных сочетаниях с приемами техники передвижения, различных обманных движений (финтов), отбора, перехвата и розыгрыша спорного мяча, технических приемов и тактических действий игры вратаря (стойки, перемещения; противодействие мячу и овладение мячом; элементы техники нападения); применение изученных технических и тактических действий в учебной, игровой, досуговой и соревновательной деятельности;

владение навыками моделирования и демонстрацией индивидуальных, групповых и командных действий в тактике нападения и защиты с учетом игровых амплуа, наиболее выгодных позиций, стандартных комбинаций, игровых ситуаций; умение применять изученные тактические действия в учебной, игровой соревновательной и досуговой деятельности; владение способностью слаженно действовать и страховать партнеров при организации обороны при различных принципах защиты;

владение способностью понимать сущность возникновения ошибок в двигательной (технической) деятельности при выполнении технических приемов, анализировать и находить способы устранения ошибок; умение проводить анализ собственной игры и игры команды соперников, выделять слабые и сильные стороны игры, делать выводы;

участие в соревновательной деятельности в соответствии с правилами игры во флорбол; применение правил соревнований и судейской терминологии в судейской практике и игре;

знание и соблюдение требований к местам проведения занятий флорболом, способность применять знания в самостоятельном выборе спортивного инвентаря (технические требования к инвентарю и оборудованию), мест для самостоятельных занятий флорболом, в досуговой деятельности;

знание и соблюдение правил техники безопасности во время занятий и соревнований по флорболу; знание причин возникновения травм и умение оказывать первую помощь при травмах и повреждениях во время занятий флорболом;

знание и соблюдение гигиенических основ образовательной, тренировочной и досуговой двигательной деятельности, основ организации здорового образа жизни средствами флорбола;

владение навыками использования занятий флорболом для организации индивидуального отдыха и досуга, укрепления собственного здоровья, повышения уровня физических кондиций;

способность проводить контрольно-тестовые упражнения по общей, специальной и технической подготовке во флорболе в соответствии с методикой; выявлять особенности в приросте показателей физической и технической подготовленности, сравнивать их с возрастными стандартами физической и технической подготовленности;

способность соблюдать правила безопасного, правомерного поведения во время соревнований различного уровня по флорболу в качестве зрителя, болельщика («фаната»);

знание и умение применять способы и методы профилактики пагубных привычек, асоциального и созависимого поведения, знание понятий «допинг» и «антидопинг».

III. СОДЕРЖАНИЕ МОДУЛЯ «ФЛОРБОЛ»

Содержание модуля «Флорбол» на уровне начального общего образования (1-4 класс)

Знания о флорболе. История зарождения флорбола. Известные отечественные флорболисты и тренеры. Достижения отечественной сборной команды страны на мировых первенствах и российских клубов на европейской спортивной арене. Разновидности флорбола (малый флорбол – 3 на 3, классический флорбол - 5 на 5 полевых игроков). Размеры флорбольной площадки, ее допустимые размеры; инвентарь и оборудование для игры во флорбол. Основные правила соревнований игры во флорбол. Флорбольный словарь терминов и определений. Судейская коллегия, обслуживающая соревнования по флорболу. Жесты судьи. Флорбол как средство укрепления здоровья, закаливания и развития физических качеств. Правила безопасного поведения во время занятий флорболом. Режим дня при занятиях флорболом. Правила личной гигиены во время занятий флорболом.

Способы самостоятельной деятельности. Внешние признаки утомления. Способы самоконтроля за физической нагрузкой. Уход за флорбольным спортивным инвентарем и оборудованием. Соблюдение личной гигиены, требований к спортивной одежде и обуви для занятий флорболом. Составление и проведение комплексов общеразвивающих упражнений. Подвижные игры и правила их проведения. Составление комплексов различной направленности: утренней гигиенической гимнастики, корригирующей гимнастики с элементами флорбола; дыхательной гимнастики, упражнений для глаз, упражнений формирования осанки и профилактики плоскостопия, упражнений для развития физических качеств; упражнений для укрепления голеностопных суставов. Основы организации самостоятельных занятий флорболом со сверстниками. Организация и проведение игр специальной направленности с элементами флорбола. Причины возникновения ошибок при выполнении технических приёмов и способы их устранения. Основы анализа собственной игры, игры своей команды и игры команды соперников. Контрольно-тестовые упражнения по общей и специальной физической подготовке.

Физическое совершенствование. Комплексы общеразвивающих и корригирующих упражнений. Упражнения на развитие физических качеств (быстроты, ловкости, гибкости). Комплексы специальных упражнений для

формирования технических действий флорболиста. Разминка, ее роль, назначение, средства. Комплексы специальной разминки перед соревнованиями по флорболу. Комплексы корригирующей гимнастики с использованием специальных флорбольных упражнений. Внешние признаки утомления. Средства восстановления организма после физической нагрузки. Способы индивидуального регулирования физической нагрузки с учетом уровня физического развития и функционального состояния организма. Подвижные игры с предметами и без, эстафеты с элементами флорбола. Подвижные игры: «Кто дальше бросит?», «Попади в цель», «Пятнашки», «Лиса и куры», «Прыжки по полоскам», «Караси и щуки», «Третий лишний», «Пустое место», «Белые медведи», «Борьба за мяч», «Перетягивание каната», «Вызов», «Гонка мячей по кругу», «Мяч среднему», «Круговая лапта», «Охотники и утки». Подвижные игры, игровые задания для формирования умений и навыков при занятиях флорболом: «Меткая клюшка», «Игра с мячом», «Защита крепости», «Взятие города», «Мяч – «печать»», «Салочки», «Салки с мячом», «Двухсторонний бильярд» и т.д. Эстафеты на развитие физических и специальных качеств.

Техника перемещения флорболиста (различные способы перемещения: бег, ходьба, остановки, повороты, прыжки) и индивидуальные технические приемы владения клюшкой и мячом полевого игрока: ведение, удар, бросок, передача, прием, обводка и обыгрывание, отбор и перехват, розыгрыш спорного мяча. Ведение мяча: различными способами дриблинга (с перекладыванием, способом «пятка-носок»); без отрыва мяча от крюка клюшки; ведение мяча толчками (ударами); ведение, прикрывая мяч корпусом; смешанный способ ведения мяча. Передача мяча: броском и ударом, низом и верхом, с неудобной стороны. Прием мяча: прием мяча с уступающим движением крюка клюшки (в захват), прием без уступающего движения крюка клюшки (подставка клюшки), с удобной или неудобной стороны, прием мяча корпусом и ногой, прием летного мяча клюшкой. Бросок мяча: заматающий, кистевой, с дуги, с неудобной стороны. Удар по мячу: заматающий, удар-щелчок, прямой удар, удар с неудобной стороны, удар по летному мячу. Обводка и обыгрывание: обеганием соперника, прокидкой или пробросом мяча, с помощью элементов дриблинга, при помощи обманных движений (финтов). Отбор мяча (в момент приема и во время ведения): выбивание или вытаскивание. Перехват мяча: клюшкой, ногой, корпусом. Розыгрыш спорного мяча: выигрыш носком пера клюшки на себя, выбивание, продавливание.

Техника игры вратаря: 1) стойка (высокая, средняя, низкая); 2) элементы техники перемещения (приставными шагами, стоя на коленях; на коленях толчком одной или двумя руками от пола; отталкиванием ногой от пола со стойки на колене, смешанный тип); 3) элементы техники противодействия и овладения мячом (парирование - отбивание мяча ногой, рукой, туловищем, головой; ловля – одной или двумя руками, накрывание); 4) элементы техники нападения (передача мяча рукой).

Тактические действия (индивидуальные и групповые): тактические комбинации и различные взаимодействия в парах, тройках, группах; тактические действия с учетом игровых амплуа в команде; быстрые переключения в действиях - от нападения к защите и от защиты к нападению. Учебные игры во флорбол. Малые (упрощенные) игры в технико-тактической подготовке флорболистов. Участие в соревновательной деятельности.

Содержание модуля «Флорбол» на уровне основного общего образования (5-9 класс)

Знания о флорболе. История развития отечественных и зарубежных флорбольных клубов; ведущие игроки флорбольных клубов региона и Российской Федерации. Названия и роль главных флорбольных организаций / федераций (международные, российские), осуществляющие управление флорболом. Флорбольные клубы, их история и традиции. Известные отечественные флорболисты и тренеры. Достижения отечественной сборной команды страны и российских клубов на мировых первенствах и международных соревнованиях. Требования безопасности при организации занятий флорболом. Характерные травмы флорболистов и мероприятия по их предупреждению. Флорбольный словарь терминов и определений. Правила соревнований игры во флорбол. Судейская коллегия. обслуживающая соревнования по флорболу. Жесты судьи. Амплуа полевых игроков при игре во флорбол. Правила подбора физических упражнений для развития физических качеств флорболистов. Понятия и характеристика технических и тактических элементов флорбола, их название и методика выполнения.

Способы самостоятельной деятельности. Правила безопасного, правомерного поведения во время соревнований по флорболу в качестве зрителя, болельщика (фаната). Самоконтроль и его роль в учебной и соревновательной деятельности. Первые внешние признаки утомления. Средства восстановления организма после физической нагрузки. Правила

личной гигиены, требования к спортивной одежде и обуви для занятий флорболом. Правила ухода за спортивным инвентарем и оборудованием. Правильное сбалансированное питание флорболиста. Тестирование уровня физической подготовленности во флорболе. Дневник самонаблюдения за показателями развития физических качеств и состояния здоровья.

Физическое совершенствование. Комплексы упражнений для развития физических качеств (ловкости, гибкости, силы, выносливости, быстроты и скоростных способностей). Комплексы упражнений формирующие двигательные умения и навыки технических и тактических действий флорболиста: общеподготовительных и специально-подготовительных упражнений. Комплексы корригирующей гимнастики с использованием специальных флорбольных упражнений. Разминка и её роль в уроке физической культуры Технические приемы и тактические действия во флорболе, изученные на уровне начального общего образования. Элементы техники передвижения по игровой площадке полевого игрока во флорболе. Ведение мяча: различными способами дриблинга (с перекладыванием, способом «пятка-носок»); без отрыва мяча от крюка клюшки; ведение мяча толчками (ударами); ведение, прикрывая мяч корпусом; смешанный способ ведения мяча. Прием: прием мяча с уступающим движением крюка клюшки (в захват), прием без уступающего движения крюка клюшки (подставка клюшки), прием мяча корпусом и ногой, прием летного мяча клюшкой. Передача мяча: ударом, броском, верхом, по полу, неудобной стороной. Бросок мяча: заметающий, кистевой, с дуги, с неудобной стороны. Удар по мячу: заметающий, удар-щелчок, прямой удар, удар с неудобной стороны, удар по летному мячу. Обводка и обыгрывание: обеганием соперника, прокидкой или пробросом мяча, с помощью элементов дриблинга, при помощи обманных движений (финтов). Отбор мяча (в момент приема и во время ведения): выбивание или вытаскивание. Перехват мяча: клюшкой, ногой, корпусом. Розыгрыш спорного мяча: выигрыш носком пера клюшки на себя, выбивание, продавливание. Техника игры вратаря: 1) стойка (высокая, средняя, низкая); 2) элементы техники перемещения (приставными шагами, стоя на коленях; на коленях толчком одной или двумя руками от пола; отталкиванием ногой от пола со стойки на колене, смешанный тип); 3) элементы техники противодействия и овладения мячом (парирование - отбивание мяча ногой, рукой, туловищем, головой; ловля – одной или двумя руками, накрывание); 4) элементы техники нападения (передача мяча рукой). Тактика игры вратаря: выбор позиции при атакующих действиях соперника и

стандартных положениях, правильный способ применения технических действий в игре, атакующие действия (пас), руководство игрой партнеров по обороне. Тактика нападения: индивидуальные действия с мячом и без мяча (открывание, отвлечение соперника, создание численного преимущества на отдельном участке поля, подключение); групповые взаимодействия и комбинации (в парах, тройках, группах, при стандартных положениях); командные взаимодействия: расположение и взаимодействие игроков при организации атакующих действий в различных игровых ситуациях (позиционная атака, быстрая атака), расположение и взаимодействие игроков при розыгрышах стандартных ситуаций в атаке (спорный мяч, свободный удар, ввод мяча в игру), расположение и взаимодействие игроков при игре в неравночисленных составах в атаке (игра в численном большинстве). Тактика защиты: - Индивидуальные действия. Оценка целесообразности той или иной позиции. Своевременное занятие наиболее выгодной позиции. Применение отбора мяча изученным способом в зависимости от игровой обстановки; - Групповые действия. Взаимодействие в обороне при численном преимуществе соперника, осуществляя правильный выбор позиции и страховку партнеров. Взаимодействия в обороне при выполнении противником стандартных комбинаций. Правильный выбор позиции и страховки при организации противодействия атакующим комбинациям. Организация противодействия различным комбинациям. Создания численного превосходства в обороне; - Командные взаимодействия: расположение и взаимодействие игроков при организации оборонительных действий в различных игровых ситуациях (позиционная оборона, против быстрой атаки), расположение и взаимодействие игроков при розыгрышах стандартных ситуаций в защите (спорный мяч, свободный удар, ввод мяча в игру), расположение и взаимодействие игроков при игре в неравночисленных составах (игра в численном меньшинстве). Учебные игры во флорбол. Малые (упрощенные) игры в технико-тактической подготовке флорболистов. Участие в соревновательной деятельности.

Содержание модуля «Флорбол» на уровне среднего общего образования (10-11 класс)

Знания о флорболе. История развития современного флорбола в мире, в Российской Федерации, в регионе. Роль и основные функции главных флорбольных организаций/федераций (международные, российские),

осуществляющие управление флорболом Флорбольные клубы, их история и традиции. Известные отечественные и зарубежные флорболисты и тренеры. Официальный календарь соревнований (международных, всероссийских, региональных). Требования безопасности при организации занятий флорболом. Характерные травмы флорболистов и мероприятия по их предупреждению. Занятия флорболом как средство укрепления здоровья, повышения функциональных возможностей основных систем организма и развития физических качеств. Флорбольный словарь терминов и определений. Правила соревнований игры во флорбол.

Способы самостоятельной деятельности. Правила безопасного, правомерного поведения во время соревнований по флорболу в качестве зрителя, болельщика (фаната). Организация и проведение самостоятельных занятий по флорболу. Составление планов и самостоятельное проведение занятий по флорболу. Способы самостоятельного освоения двигательных действий, подбор подводящих, подготовительных и специальных упражнений. Самоконтроль и его роль в учебной и соревновательной деятельности. Первые внешние признаки утомления. Средства восстановления организма после физической нагрузки. Правила личной гигиены, требования к спортивной одежде и обуви для занятий флорболом. Правила ухода за спортивным инвентарем и оборудованием. Правильное сбалансированное питание флорболиста. Классификация физических упражнений: подготовительные, общеразвивающие, специальные и корригирующие. Составление индивидуальных комплексов упражнений различной направленности. Способы и методы профилактики пагубных привычек, асоциального и созависимого поведения. Антидопинговое поведение. Тестирование уровня физической и технической подготовленности во флорболе.

Физическое совершенствование. Комплексы упражнений для развития физических качеств (ловкости, гибкости, силы, выносливости, быстроты и скоростных способностей) Комплексы упражнений формирующие двигательные умения и навыки технических и тактических действий флорболиста. Технические приемы и тактические действия во флорболе, изученные на уровне основного общего образования Совершенствование элементов техники передвижения по игровой площадке полевого игрока во флорболе. Совершенствование техники владения клюшкой и мячом полевого игрока во флорболе. Совершенствование техники игры вратаря: 1) стойка (высокая, средняя, низкая); 2) элементы техники

перемещения (приставными шагами, стоя на коленях; на коленях толчком одной или двумя руками от пола; отталкиванием ногой от пола со стойки на колене, смешанный тип); 3) элементы техники противодействия и овладения мячом (парирование - отбивание мяча ногой, рукой, туловищем, головой; ловля – одной или двумя руками, накрывание); 4) элементы техники нападения (передача мяча рукой). Совершенствование тактики игры вратаря: выбор позиции при атакующих действиях соперника и стандартных положениях, правильный способ применения технических действий в игре, атакующие действия (пас), руководство игрой партнеров по обороне. Совершенствование тактики игры в нападении: - индивидуальные действия с мячом и без мяча (открывание, отвлечение соперника, создание численного преимущества на отдельном участке поля, подключение); - групповые взаимодействия и комбинации (в парах, тройках, группах, при стандартных положениях); - командные взаимодействия: расположение и взаимодействие игроков при организации атакующих действий в различных игровых ситуациях (позиционная атака, быстрая атака), расположение и взаимодействие игроков при розыгрышах стандартных ситуаций в атаке (спорный мяч, свободный удар, ввод мяча в игру), расположение и взаимодействие игроков при игре в неравночисленных составах в атаке (игра в численном большинстве). Совершенствование тактики игры в защите: - Индивидуальные действия. Оценка целесообразности той или иной позиции. Своевременное занятие наиболее выгодной позиции. Применение отбора мяча изученным способом в зависимости от игровой обстановки; - Групповые действия. Взаимодействие в обороне при численном преимуществе соперника, осуществляя правильный выбор позиции и страховку партнеров. Взаимодействия в обороне при выполнении противником стандартных комбинаций. Правильный выбор позиции и страховки при организации противодействия атакующим комбинациям. Организация противодействия различным комбинациям. Создания численного превосходства в обороне; - Командные взаимодействия: расположение и взаимодействие игроков при организации оборонительных действий в различных игровых ситуациях (позиционная оборона, против быстрой атаки), расположение и взаимодействие игроков при розыгрышах стандартных ситуаций в защите (спорный мяч, свободный удар, ввод мяча в игру), расположение и взаимодействие игроков при игре в неравночисленных составах в и (игра в численном меньшинстве).

Учебные игры во флорбол. Малые (упрощенные) игры в технико-тактической подготовке флорболистов. Участие в соревновательной деятельности.

IV. ТЕМАТИЧЕСКОЕ ПЛАНИРОВАНИЕ МОДУЛЯ «ФЛОРБОЛ»

1. ТЕМАТИЧЕСКОЕ ПЛАНИРОВАНИЕ МОДУЛЯ «ФЛОРБОЛ» НА УРОВНЕ НАЧАЛЬНОГО ОБЩЕГО ОБРАЗОВАНИЯ	
Программное содержание	Характеристика деятельности обучающихся
1-4 класс	
Раздел. 1. Знания о флорболе (6 часов) (в процессе практических занятий)	
История зарождения флорбола	<i>Знать и пересказывать</i> факты истории зарождения флорбола.
Известные отечественные флорболисты и тренеры	<i>Приводить примеры</i> известных отечественных флорболистов и тренеров. <i>Характеризовать</i> их вклад в развитие флорбола.
Достижения отечественной сборной команды страны на мировых первенствах и российских клубов на европейской спортивной арене	<i>Интересоваться</i> достижениями отечественной сборной команды страны и российских клубов на соревнованиях различного уровней, <i>аргументированно принимать участие</i> в обсуждении успехов и неудач сборной команды и российских клубов.
Разновидности флорбола	<i>Знать и различать</i> направления, виды флорбола. <i>Определять</i> их сходство и различия.
Основные правила соревнований игры во флорбол	<i>Излагать</i> общие правила игры во флорбол. <i>Характеризовать</i> первые флорбольные правила, <i>выявлять</i> сходство и различия с современными правилами игры во флорбол
Флорбольный словарь терминов и определений	<i>Знать, понимать, применять</i> флорбольные термины и определения в образовательной, тренировочной, игровой деятельности
Размеры флорбольной площадки, ее допустимые размеры; инвентарь и оборудование для игры во флорбол	<i>Знать</i> размеры флорбольной площадки, ее допустимые размеры; инвентарь и оборудование для занятий флорболом

1. ТЕМАТИЧЕСКОЕ ПЛАНИРОВАНИЕ МОДУЛЯ «ФЛОРБОЛ» НА УРОВНЕ НАЧАЛЬНОГО ОБЩЕГО ОБРАЗОВАНИЯ	
Программное содержание	Характеристика деятельности обучающихся
Состав команды. Функции игроков в команде (форвард (нападающий), защитник, голкипер (вратарь)). Роль капитана команды.	<i>Знать</i> численный состав флорбольной команды. <i>Знать и характеризовать</i> функции игроков в команде (форвард (нападающий), защитник, голкипер (вратарь)). <i>Объяснять</i> отличия индивидуальных игровых амплуа во флорболе. <i>Обосновывать</i> роль капитана команды.
Судейская коллегия. обслуживающая соревнования по флорболу. Жесты судьи.	<i>Знать</i> состав судейской коллегии, обслуживающей соревнования по флорболу и основные функции. <i>Знать и понимать</i> жесты судьи. <i>Уметь показывать</i> жесты судьи.
Флорбол как средство укрепления здоровья, закаливания и развития физических качеств.	<i>Раскрывать</i> роль занятий флорболом для укрепления здоровья, закаливания и развития физических качеств
Правила безопасного поведения во время занятий флорболом.	<i>Знать, рассказывать и соблюдать</i> правила техники безопасности во время занятий флорболом.
Режим дня при занятиях флорболом. Правила личной гигиены во время занятий флорболом.	<i>Знать и рассказывать</i> режим дня, правила личной гигиены при занятиях флорболом.
Раздел 2. Способы самостоятельной деятельности (24 часа)	
Первые внешние признаки утомления. Способы самоконтроля за физической нагрузкой.	<i>Знать и определять</i> внешние признаки утомления. <i>Измерять</i> ее разными способами и <i>уметь</i> ее регулировать.
Уход за флорбольным спортивным инвентарем и оборудованием.	<i>Знать</i> и <i>соблюдать</i> правила ухода за спортивным флорбольным инвентарем, оборудованием.
Соблюдение личной гигиены, требований к спортивной одежде и обуви для занятий флорболом	<i>Знать и соблюдать</i> правила личной гигиены при занятиях флорболом.

1. ТЕМАТИЧЕСКОЕ ПЛАНИРОВАНИЕ МОДУЛЯ «ФЛОРБОЛ» НА УРОВНЕ НАЧАЛЬНОГО ОБЩЕГО ОБРАЗОВАНИЯ	
Программное содержание	Характеристика деятельности обучающихся
Составление комплексов различной направленности: утренней гигиенической гимнастики, корригирующей гимнастики с элементами флорбола; дыхательной гимнастики, упражнений для глаз, упражнений формирования осанки и профилактики плоскостопия, упражнений для развития физических качеств; упражнений для укрепления голеностопных суставов	<i>Знать, составлять и осваивать</i> самостоятельно упражнения и комплексы утренней гигиенической гимнастики, комплексы дыхательной гимнастики, упражнений для глаз, комплексы для формирования осанки, укрепления голеностопных суставов; профилактики плоскостопия, развития физических качеств
Составление и проведение комплексов общеразвивающих упражнений	<i>Отбирать</i> упражнения, <i>определять</i> их дозировку, самостоятельно <i>применять</i> на занятиях флорболом и досуговой деятельности. <i>Составлять</i> самостоятельно комплексы из них, <i>демонстрировать</i> их выполнение на занятиях физической культурой, <i>использовать</i> во время самостоятельных занятий флорболом.
Подвижные игры и правила их проведения. Организация и проведение игр специальной направленности с элементами флорбола.	<i>Организовывать и проводить</i> подвижные игры. <i>Выполнять</i> игровые задания с клюшкой и мячом. <i>Моделировать</i> игровые ситуации в нападении (атаке) и защите. <i>Подготавливать</i> площадки для проведения подвижных игр. <i>Проявлять</i> самостоятельность в организации подвижных игр в том числе специальной направленности с элементами флорбола.

1. ТЕМАТИЧЕСКОЕ ПЛАНИРОВАНИЕ МОДУЛЯ «ФЛОРБОЛ» НА УРОВНЕ НАЧАЛЬНОГО ОБЩЕГО ОБРАЗОВАНИЯ	
Программное содержание	Характеристика деятельности обучающихся
	<p><i>Общаться и взаимодействовать</i> в игровой деятельности.</p> <p><i>Проявлять</i> коммуникативные качества, <i>демонстрировать</i> стремление к победе, уважительно относиться к соперникам.</p> <p><i>Соблюдать</i> правила подвижных игр.</p>
<p>Основы организации самостоятельных занятий флорболом со сверстниками</p>	<p><i>Знать и составлять</i> (совместно с учителем) плана самостоятельных занятий флорболом с учетом индивидуальных показаний здоровья и физического развития, двигательной (технической) и физической подготовленностью.</p> <p><i>Готовить</i> места для проведения учебных занятий. <i>Применять</i> знания в самостоятельном выборе места для игр досуговой деятельности с элементами флорбола.</p>
<p>Контрольно-тестовые упражнения по общей и специальной физической подготовке</p>	<p><i>Характеризовать</i> показатели физической подготовки (общей и специальной). <i>Знать и выполнять</i> контрольно-тестовые упражнения по общей и специальной физической подготовке.</p> <p><i>Проявлять</i> физические качества.</p> <p><i>Оценивать</i> показатели физической подготовленности.</p>
<p>Причины возникновения ошибок при выполнении технических приёмов и способы их устранения.</p>	<p><i>Понимать</i> сущность возникновения ошибок в двигательной (технической) деятельности при выполнении технических элементов флорбола. <i>Анализировать</i> выполненное техническое действие (прием) и <i>находить</i> способы устранения ошибок.</p>

1. ТЕМАТИЧЕСКОЕ ПЛАНИРОВАНИЕ МОДУЛЯ «ФЛОРБОЛ» НА УРОВНЕ НАЧАЛЬНОГО ОБЩЕГО ОБРАЗОВАНИЯ	
Программное содержание	Характеристика деятельности обучающихся
Основы анализа собственной игры, игры своей команды и игры команды соперников.	<i>Понимать</i> составляющие успеха/ неуспеха игровой (соревновательной) деятельности. <i>Проводить</i> анализ (с помощью учителя) собственной игры, игры своей команды и игры команды соперников. <i>Выделять</i> слабые и сильные стороны игры, <i>делать</i> выводы.
Раздел 3. Физическое совершенствование (106 часов)	
Комплексы общеразвивающих и корригирующих упражнений	<i>Демонстрировать</i> комплексы общеразвивающих и корригирующих упражнений, в т.ч. для укрепления голеностопных суставов; Соблюдать последовательность выполнения упражнений и заданную дозировку. <i>Отбирать, составлять и применять</i> комплексы общеразвивающих и корригирующих упражнений во время занятий флорболом, в том числе во время досуговой деятельности и самостоятельных занятий
Упражнения на развитие физических качеств (быстроты, ловкости, гибкости)	<i>Характеризовать и определять</i> направленность упражнений на развитие физических качеств (быстроты, ловкости, гибкости). <i>Демонстрировать</i> упражнения на развитие физических качеств (быстроты, ловкости, гибкости). <i>Применять</i> упражнения на развитие физических качеств (быстроты, ловкости, гибкости) во время досуговой деятельности и самостоятельных занятий флорболом.
Комплексы специальных упражнений для формирования технических действий флорболиста	<i>Составлять и демонстрировать</i> комплексы специальных упражнений для формирования технических действий флорболиста.

1. ТЕМАТИЧЕСКОЕ ПЛАНИРОВАНИЕ МОДУЛЯ «ФЛОРБОЛ» НА УРОВНЕ НАЧАЛЬНОГО ОБЩЕГО ОБРАЗОВАНИЯ	
Программное содержание	Характеристика деятельности обучающихся
	<i>Использовать</i> в образовательной, тренировочной и игровой деятельности комплексы специальных упражнений, формирующие технические умения и навыки флорболиста.
Разминка, ее роль, назначение, средства. Комплексы специальной разминки перед соревнованиями по флорболу.	<i>Определять</i> роль и назначение разминки, <i>различать</i> виды разминки перед занятием, перед соревнованиями. <i>Характеризовать</i> сходства и различия упражнений, <i>подбирать</i> упражнения и <i>применять</i> их перед занятиями физической культурой и занятиями флорболом. <i>Понимать</i> особенности разминки перед соревнованиями по флорболу. <i>Отбирать</i> упражнения, <i>составлять</i> комплекс, <i>осваивать</i> и выполнять разминку из специальных упражнений перед соревновательной деятельностью.
Комплексы корригирующей гимнастики с использованием специальных флорбольных упражнений	<i>Моделировать</i> комплексы корригирующей гимнастики, включать упражнения с флорбольной клюшкой, специальные флорбольные упражнения.
Внешние признаки утомления. Средства восстановления организма после физической нагрузки.	<i>Определять</i> по внешним признакам утомление организма под воздействием физической нагрузки. <i>Знать и применять</i> средства восстановления организма после физической нагрузки. <i>Оценивать</i> свое состояние после средств восстановления.
Способы индивидуального регулирования физической нагрузки с учетом уровня физического	<i>Осваивать</i> универсальные умения регулировать величину нагрузки по частоте сердечных сокращений при выполнении

1. ТЕМАТИЧЕСКОЕ ПЛАНИРОВАНИЕ МОДУЛЯ «ФЛОРБОЛ» НА УРОВНЕ НАЧАЛЬНОГО ОБЩЕГО ОБРАЗОВАНИЯ	
Программное содержание	Характеристика деятельности обучающихся
развития и функционального состояния организма	<p>физических упражнений различной интенсивности.</p> <p><i>Измерять</i> показатели физического развития.</p> <p><i>Измерять</i> показатели развития физических качеств.</p> <p><i>Измерять</i> частоту сердечных сокращений.</p> <p><i>Анализировать</i> личные показатели и корректировать нагрузку.</p>
Подвижные игры с предметами и без, эстафеты с элементами флорбола.	<p><i>Знать и принимать</i> участие в подвижных играх с предметами и без.</p> <p><i>Соблюдать</i> правила игры, эстафеты.</p> <p><i>Проявлять</i> стремление к победе, умение <i>взаимодействовать</i> в команде, <i>осуществлять</i> поддержку членов своей команды, уважительно относиться к соперникам.</p> <p><i>Проявлять</i> в играх и эстафетах интерес, черты спортивного характера.</p>
Подвижные игры: «Кто дальше бросит?», «Попади в цель», «Пятнашки», «Лиса и куры», «Прыжки по полоскам», «Караси и щуки», «Третий лишний», «Пустое место», «Белые медведи», «Борьба за мяч», «Перетягивание каната», «Вызов», «Гонка мячей по кругу», «Мяч среднему», «Круговая лапта», «Охотники и утки».	<p><i>Излагать</i> правила и условия подвижных игр.</p> <p><i>Организовывать, проводить и принимать</i> участие в подвижных играх.</p> <p><i>Выполнять</i> игровые задания.</p> <p><i>Моделировать</i> игровые ситуации в атаке и защите.</p> <p><i>Проявлять</i> самостоятельность в организации подвижных игр.</p> <p><i>Соблюдать</i> правила подвижных игр.</p> <p><i>Проявлять</i> бойцовский характер, <i>добиваться</i> поставленной цели, <i>демонстрировать</i> нестандартное мышление, оперативное мышление, умение <i>брать ответственность</i> на себя, <i>проявлять</i> лидерские качества.</p>

1. ТЕМАТИЧЕСКОЕ ПЛАНИРОВАНИЕ МОДУЛЯ «ФЛОРБОЛ» НА УРОВНЕ НАЧАЛЬНОГО ОБЩЕГО ОБРАЗОВАНИЯ	
Программное содержание	Характеристика деятельности обучающихся
<p>Подвижные игры, игровые задания для формирования умений и навыков при занятиях флорболом: «Меткая клюшка», «Игра с мячом», «Защита крепости», «Взятие города», «Мяч – «печать»», «Салочки», «Салки с мячом», «Двухсторонний бильярд» и т.д.</p>	<p><i>Знать и понимать</i> цели и задачи специальных подвижных игр, формирующих специальные физические качества, технические навыки и умения. <i>Участвовать</i> в подвижных играх специальной направленности. <i>Соблюдать</i> правила игр. <i>Соблюдать</i> правила безопасного поведения во время игр.</p> <p><i>Принимать</i> адекватные решения в условиях игровой деятельности.</p>
<p>Эстафеты на развитие физических и специальных качеств.</p>	<p><i>Принимать</i> участие в эстафетах направленных на развитие физических и специальных качеств. <i>Демонстрировать</i> развитие физических и специальных качеств при выполнении эстафет.</p>
<p>Техника перемещения флорболиста и индивидуальные технические приемы владения клюшкой и мячом полевого игрока: ведение, удар, бросок, передача, прием, обводка и обыгрывание, отбор и перехват, розыгрыш спорного мяча.</p> <p>Ведение мяча: различными способами дриблинга (с переключиванием, способом «пятка-носок»); без отрыва мяча от крюка клюшки; ведение мяча толчками (ударами); ведение, прикрывая мяч корпусом; смешанный способ ведения мяча.</p> <p>Передача мяча: броском и ударов, низом и верхом, неудобной стороной.</p>	<p><i>Знать</i> амплуа полевых игроков в игре флорбол.</p> <p><i>Уметь</i> описывать технику выполнения различных перемещений: бега, прыжков, остановок, поворотов.</p> <p><i>Осваивать и выполнять</i> различные виды передвижений: бег, прыжки, остановки, повороты с изменением скорости, темпа и дистанции; с дополнительными заданиями учителя.</p> <p><i>Использовать</i> навыки перемещений в тренировочной, игровой и соревновательной деятельности.</p> <p><i>Выявлять</i> характерные ошибки при выполнении различных передвижений, уметь устранять их.</p> <p><i>Соблюдать</i> правила безопасности во время выполнения различных перемещений.</p>

1. ТЕМАТИЧЕСКОЕ ПЛАНИРОВАНИЕ МОДУЛЯ «ФЛОРБОЛ» НА УРОВНЕ НАЧАЛЬНОГО ОБЩЕГО ОБРАЗОВАНИЯ

Программное содержание	Характеристика деятельности обучающихся
<p>Прием мяча: прием мяча с уступающим движением крюка клюшки (в захват), прием без уступающего движения крюка клюшки (подставка клюшки), прием мяча корпусом и ногой, прием летного мяча клюшкой.</p> <p>Бросок мяча: заматающий, кистевой, с дуги, с неудобной стороны.</p> <p>Удар по мячу: заматающий, удар-щелчок, прямой удар, удар с неудобной стороны, удар по летному мячу.</p> <p>Обводка и обыгрывание: обеганием соперника, прокидкой или пробросом мяча, с помощью элементов дриблинга, при помощи обманных движений (финтов).</p> <p>Отбор мяча (в момент приема и во время ведения): выбивание или вытаскивание. Перехват мяча: клюшкой, ногой, корпусом.</p> <p>Розыгрыш спорного мяча: выигрыш носком пера клюшки на себя, выбивание, продавливание.</p>	<p><i>Описывать</i> разучиваемые технические приемы и элементы.</p> <p><i>Понимать</i> выполнение технических приемов владения клюшкой и мячом: ведение, удары, броски, передачи, приемы, финты, отборы и перехваты мяча.</p> <p><i>Осваивать</i> технические приемы и элементы флорбола ведение, удары, броски, передачи, приемы, финты, отборы и перехваты мяча, розыгрыш спорного мяча в условиях учебного занятия.</p> <p><i>Взаимодействовать</i> в парах, группах при выполнении технических приемов флорбола.</p> <p><i>Применять</i> навыки технического исполнения элементов и действий во флорболе в игровой и соревновательной деятельности.</p> <p><i>Демонстрировать</i> умения и навыки по технической подготовке, во время контрольно-тестовых упражнений.</p> <p><i>Осваивать</i> универсальные умения управлять эмоциями во время учебной и игровой деятельности.</p> <p><i>Выявлять</i> ошибки при выполнении технических приемов во флорболе, уметь анализировать причины их возникновения, исправлять их.</p> <p><i>Соблюдать</i> дисциплину и правила безопасного поведения во время занятий флорболом.</p> <p><i>Развивать</i> общефизические и специальные качества.</p>

1. ТЕМАТИЧЕСКОЕ ПЛАНИРОВАНИЕ МОДУЛЯ «ФЛОРБОЛ» НА УРОВНЕ НАЧАЛЬНОГО ОБЩЕГО ОБРАЗОВАНИЯ	
Программное содержание	Характеристика деятельности обучающихся
	<p><i>Проявлять</i> заинтересованность и познавательный интерес к освоению технических элементов и действий во флорболе.</p> <p><i>Демонстрировать</i> во время учебной и игровой деятельности волевые, социальные качества личности, организованность, ответственность.</p> <p><i>Проявлять</i> уважительное отношение к одноклассникам, проявлять культуру общения и взаимодействия, терпимости и толерантности в достижении общих целей при совместной деятельности.</p>
<p>Техника игры вратаря: 1) стойка (высокая, средняя, низкая); 2) элементы техники перемещения (приставными шагами, стоя на коленях; на коленях толчком одной или двумя руками от пола; отталкиванием ногой от пола со стойки на колене, смешанный тип); 3) элементы техники противодействия и овладения мячом (парирование - отбивание мяча ногой, рукой, туловищем, головой; ловля – одной или двумя руками, накрывание); 4) элементы техники нападения (передача мяча рукой).</p>	<p><i>Описывать</i> разучиваемые технические действия владения мячом игры вратаря: стойки, способы перемещения, противодействия и овладения мячом, передача мяча.</p> <p><i>Понимать</i> выполнения технических действий при перемещении, парировании и отбивании мяча, ловли, передаче.</p> <p><i>Осваивать</i> технические действия и элементы вратаря: стойка, перемещения, отражение и парирование мяча, ловля, передача.</p> <p><i>Выявлять</i> ошибки при выполнении технических действий вратаря, уметь анализировать причины их возникновения, исправлять их.</p> <p><i>Соблюдать</i> дисциплину и правила безопасного поведения во время занятий флорболом.</p> <p><i>Развивать</i> общефизические и специальные</p>

1. ТЕМАТИЧЕСКОЕ ПЛАНИРОВАНИЕ МОДУЛЯ «ФЛОРБОЛ» НА УРОВНЕ НАЧАЛЬНОГО ОБЩЕГО ОБРАЗОВАНИЯ	
Программное содержание	Характеристика деятельности обучающихся
	<p>качества.</p> <p><i>Демонстрировать</i> общую физическую и специальную подготовку во время контрольно-тестовых упражнений.</p> <p><i>Проявлять</i> познавательный интерес к освоению технических приемов (элементов) игры вратаря.</p> <p><i>Демонстрировать</i> во время учебной и игровой деятельности смелость, ловкость, мышление и внимание.</p>
<p>Тактические действия (индивидуальные и групповые): тактические комбинации и различные взаимодействия в парах, тройках, группах; тактические действия с учетом игровых амплуа в команде; быстрые переключения в действиях - от нападения к защите и от защиты к нападению.</p>	<p><i>Описывать</i> простейшие тактические взаимодействия во флорболе: в парах, тройках.</p> <p><i>Демонстрировать</i> во время учебной и игровой деятельности простейшие тактические действия в парах, в тройках, во время игр с уменьшенным составом.</p> <p><i>Осваивать</i> тактические действия с учетом игровых амплуа в команде.</p> <p><i>Взаимодействовать</i> в парах, группах при выполнении тактических действий во флорболе.</p> <p><i>Развивать</i> специальные качества флорболиста: ориентироваться на поле, быстро переключаться от одного действия к другому; чувствовать размеры и границы поля; видеть своих членов команды и соперников; предугадывать действия своих членов команды (игроков) и игроков команды соперника.</p>
<p>Учебные игры во флорбол. Малые (упрощенные) игры в технико-</p>	<p><i>Участвовать</i> в учебных играх в уменьшенных составах, на уменьшенной площадке, по упрощенным правилам.</p>

1. ТЕМАТИЧЕСКОЕ ПЛАНИРОВАНИЕ МОДУЛЯ «ФЛОРБОЛ» НА УРОВНЕ НАЧАЛЬНОГО ОБЩЕГО ОБРАЗОВАНИЯ	
Программное содержание	Характеристика деятельности обучающихся
<p>тактической подготовке флорболистов.</p>	<p><i>Демонстрировать</i> умения и навыки выполнения технических элементов и тактических действий в учебных играх.</p> <p><i>Знать</i> правила игры во флорбол.</p> <p><i>Осуществлять</i> судейство учебных игр в качестве помощника судьи (учителя).</p> <p><i>Использовать</i> терминологию флорбола, судейские жесты во время осуществления судейства учебных игр.</p> <p><i>Демонстрировать</i> во время учебной и игровой деятельности волевые, социальные качества личности, организованность, ответственность.</p> <p><i>Проявлять</i> уважительное отношение к одноклассникам, проявлять культуру общения и взаимодействия, терпимости и толерантности в достижении общих целей при совместной деятельности.</p> <p><i>Осуществлять</i> анализ своей и командной игровой деятельности. <i>Выявлять</i> ошибки, находить правильные пути их устранения.</p> <p><i>Проявлять</i> мотивацию к регулярным занятиям флорболом.</p>
<p>Участие в соревновательной деятельности.</p>	<p><i>Участвовать</i> в соревновательной деятельности внутри школьных этапов различных флорбольных соревнований, фестивалей, конкурсов.</p> <p><i>Демонстрировать</i> полученные навыки и умения для игры во флорбол.</p> <p><i>Показывать</i> результаты не ниже среднего уровня, при выполнении нормативных</p>

1. ТЕМАТИЧЕСКОЕ ПЛАНИРОВАНИЕ МОДУЛЯ «ФЛОРБОЛ» НА УРОВНЕ НАЧАЛЬНОГО ОБЩЕГО ОБРАЗОВАНИЯ	
Программное содержание	Характеристика деятельности обучающихся
	<p>требований ВФСК «Готов к труду и обороне» (ГТО).</p> <p><i>Приобщаться</i> к регулярным занятиям физической культурой и флорболом, в частности, <i>вести</i> здоровый образ жизни.</p>

2. ТЕМАТИЧЕСКОЕ ПЛАНИРОВАНИЕ МОДУЛЯ «ФЛОРБОЛ» НА УРОВНЕ ОСНОВНОГО ОБЩЕГО ОБРАЗОВАНИЯ	
Программное содержание	Характеристика деятельности обучающихся
5 - 9 класс	
Раздел 1. Знания о флорболе (10 часов) (в процессе практических занятий)	
История развития отечественных и зарубежных флорбольных клубов; ведущие игроки флорбольных клубов региона и Российской Федерации	<i>Знать</i> общие сведения о ведущих отечественных и зарубежных флорбольных клубах; игроках ведущих флорбольных клубов региона и Российской Федерации
Названия и роль главных флорбольных организаций /федераций (международные, российские), осуществляющие управление флорболом	<i>Знать</i> названия и роль главных флорбольных организаций мирового, всероссийского и регионального уровней.
Флорбольные клубы, их история и традиции. Известные отечественные флорболисты и тренеры. Достижения отечественной сборной команды страны и российских клубов на мировых первенствах и международных соревнованиях.	<p><i>Перечислять</i> отечественные и зарубежные флорбольные клубы.</p> <p><i>Знать</i> достижения отечественной сборной команды страны на мировых первенствах и российских клубов на международных соревнованиях.</p>

2. ТЕМАТИЧЕСКОЕ ПЛАНИРОВАНИЕ МОДУЛЯ «ФЛОРБОЛ» НА УРОВНЕ ОСНОВНОГО ОБЩЕГО ОБРАЗОВАНИЯ

Программное содержание	Характеристика деятельности обучающихся
Требования безопасности при организации занятий флорболом.	<i>Соблюдать</i> требования безопасности при организации занятий флорболом.
Характерные травмы флорболистов и мероприятия по их предупреждению.	<i>Знать</i> классификацию травм, характерных для флорболиста. <i>Уметь</i> оказывать первую доврачебную помощь при легких травмах.
Флорбольный словарь терминов и определений. Правила соревнований игры во флорбол.	<i>Владеть</i> понятийным аппаратом вида спорта «флорбол» и применяют его в игре. <i>Применять</i> правила соревнования и судейскую терминологию в игре. <i>Знать и уметь</i> показывать жесты судей по флорболу.
Судейская коллегия, обслуживающая соревнования по флорболу. Жесты судьи.	<i>Знать</i> состав судейской коллегии, обслуживающей соревнования по флорболу и основные функции. <i>Знать и понимать</i> жесты судьи. <i>Уметь показывать</i> жесты судьи.
Амплуа полевых игроков при игре во флорбол	<i>Знать</i> амплуа полевых игроков при игре во флорбол.
Правила подбора физических упражнений для развития физических качеств флорболистов	<i>Знать</i> классификацию физических упражнений. <i>Уметь</i> составить комплекс упражнений для развития физических качеств флорболиста. <i>Применять</i> комплекс упражнений для развития физических качеств флорболиста в вводно-подготовительной части урока и во время самостоятельных занятий флорболом.
Понятия и характеристика технических и тактических элементов флорбола, их название и методика выполнения.	<i>Знать</i> классификацию техники и тактики игры во флорбол. <i>Характеризовать</i> технические и тактические элементы флорбола.

2. ТЕМАТИЧЕСКОЕ ПЛАНИРОВАНИЕ МОДУЛЯ «ФЛОРБОЛ» НА УРОВНЕ ОСНОВНОГО ОБЩЕГО ОБРАЗОВАНИЯ	
Программное содержание	Характеристика деятельности обучающихся
	<p><i>Применять</i> технические и тактические элементы в игре и игровых заданиях.</p> <p><i>Владеть</i> методикой выполнения технических и тактических элементов флорбола.</p>
Раздел 2. Способы самостоятельной деятельности (20 часов)	
Правила безопасного, правомерного поведения во время соревнований по флорболу в качестве зрителя, болельщика (фаната).	<p><i>Знать правила</i> безопасного, правомерного поведения во время соревнований по флорболу в качестве зрителя, болельщика (фаната).</p>
Самоконтроль и его роль в учебной и соревновательной деятельности. Первые внешние признаки утомления. Средства восстановления организма после физической нагрузки.	<p><i>Применять</i> самоконтроль в учебной и соревновательной деятельности.</p> <p><i>Формулировать</i> роль самоконтроля в учебной и соревновательной деятельности.</p> <p><i>Знать</i> первые внешние признаки утомления.</p> <p><i>Знать и применять</i> средства восстановления организма после физической нагрузки.</p>
Правила личной гигиены, требования к спортивной одежде и обуви для занятий флорболом. Правила ухода за спортивным инвентарем и оборудованием.	<p><i>Знать и соблюдать</i> правила личной гигиены.</p> <p><i>Уметь</i> подбирать спортивную одежду и обувь для занятий флорболом.</p> <p><i>Знать и соблюдать</i> правила ухода за инвентарем и оборудованием.</p> <p><i>Формулировать</i> необходимость ухода за спортивным инвентарем.</p>
Правильное сбалансированное питание флорболиста.	<i>Знать</i> основы формирования сбалансированного питания флорболиста.
Тестирование уровня физической подготовленности во флорболе.	<i>Знать</i> контрольные упражнения для определения уровня физической подготовленности флорболиста.

2. ТЕМАТИЧЕСКОЕ ПЛАНИРОВАНИЕ МОДУЛЯ «ФЛОРБОЛ» НА УРОВНЕ ОСНОВНОГО ОБЩЕГО ОБРАЗОВАНИЯ

Программное содержание	Характеристика деятельности обучающихся
	<p><i>Сравнивать</i> своими результаты выполнения контрольных упражнений с результатами других обучающихся.</p> <p><i>Проводить</i> тестирование уровня физической подготовленности во флорболе.</p>
Дневник самонаблюдения за показателями развития физических качеств и состояния здоровья.	<i>Заполнять</i> дневник самонаблюдения за показателями развития физических качеств и состояния здоровья.
Раздел 3. Физическое совершенствование (140 часов)	
Комплексы упражнений для развития физических качеств (ловкости, гибкости, силы, выносливости, быстроты и скоростных способностей)	<p><i>Знать</i> технику выполнения и <i>уметь</i> выполнять упражнения для развития физических качеств.</p> <p><i>Следить</i> за правильностью выполнения упражнений.</p> <p><i>Уметь</i> выявлять ошибки при выполнении упражнений.</p> <p><i>Уметь</i> взаимодействовать в коллективе сверстников при выполнении групповых упражнений.</p>
Комплексы упражнений формирующие двигательные умения и навыки технических и тактических действий флорболиста: общеподготовительных и специально-подготовительных упражнений	<p><i>Уметь</i> перечислять общеподготовительные и специально-подготовительные упражнения формирующие двигательные умения и навыки технических и тактических действий флорболиста.</p> <p><i>Демонстрировать</i> правильную технику выполнения общеподготовительных и специально-подготовительных упражнений.</p>
Комплексы корригирующей гимнастики с использованием специальных флорбольных упражнений. Разминка и её роль в уроке физической культуры	<i>Уметь</i> подбирать упражнения для составления комплексов корригирующей гимнастики с использованием специальных флорбольных упражнений.

2. ТЕМАТИЧЕСКОЕ ПЛАНИРОВАНИЕ МОДУЛЯ «ФЛОРБОЛ» НА УРОВНЕ ОСНОВНОГО ОБЩЕГО ОБРАЗОВАНИЯ	
Программное содержание	Характеристика деятельности обучающихся
	<i>Знать</i> роль разминки в уроке физической культуры
Технические приемы и тактические действия во флорболе, изученные на уровне начального общего образования.	<i>Знать</i> определения технической и тактической подготовки. <i>Демонстрировать</i> в образовательной деятельности технические приемы и тактические действия во флорболе, изученные на уровне начального общего образования
Элементы техники передвижения по игровой площадке полевого игрока во флорболе	<i>Знать</i> технику перемещения различными способами. <i>Демонстрировать</i> правильную технику перемещения различным способом. <i>Находить и исправлять</i> ошибки в технике перемещения различным способом. <i>Выполнять</i> комплексы приемов техники движений по реализации стартовой и дистанционной скорости. <i>Подбирать</i> упражнения для формирования техники реализации стартовой и дистанционной скорости <i>Выполнять</i> комплекс приемов техники по перемещению флорболистов, направленный на совершенствование скоростного маневрирования. <i>Подбирать</i> упражнения для формирования по перемещению на игровой площадке, направленный на совершенствование скоростного маневрирования.
Ведение мяча: различными способами дриблинга (с перекладыванием, способом «пятка-носок»); без отрыва мяча от крюка	<i>Выполнять</i> ведение мяча в различных сочетаниях приемов техники передвижения с техникой владения клюшкой и мячом.

2. ТЕМАТИЧЕСКОЕ ПЛАНИРОВАНИЕ МОДУЛЯ «ФЛОРБОЛ» НА УРОВНЕ ОСНОВНОГО ОБЩЕГО ОБРАЗОВАНИЯ

Программное содержание	Характеристика деятельности обучающихся
<p>клюшки; ведение мяча толчками (ударами); ведение, прикрывая мяч корпусом; смешанный способ ведения мяча.</p>	<p><i>Находить</i> ошибки в технике способов ведения мяча и пути их исправления.</p> <p><i>Демонстрировать</i> технику способов ведения мяча во время учебной, игровой, соревновательной и досуговой деятельности.</p>
<p>Прием: прием мяча с уступающим движением крюка клюшки (в захват), прием без уступающего движения крюка клюшки (подставка клюшки), прием мяча корпусом и ногой, прием летного мяча клюшкой.</p> <p>Передача мяча: ударом, броском, верхом, по полу, неудобной стороной.</p>	<p><i>Осваивать и демонстрировать</i> прием и передачу мяча различными способами одновременно.</p> <p><i>Применять</i> необходимые способы приемов и передач при атакующих и оборонительных действиях в упражнениях.</p> <p><i>Находить</i> ошибки в технике приема и передачи мяча различными способами и пути их исправления.</p> <p><i>Применять</i> изученные приемы и передачи в учебной, игровой и досуговой деятельности.</p>
<p>Бросок мяча: заметающий, кистевой, с дуги, с неудобной стороны.</p>	<p><i>Осваивать и демонстрировать</i> броски мяча различными способами.</p> <p><i>Применять</i> необходимые способы выполнения бросков при атакующих и оборонительных действиях в упражнениях.</p> <p><i>Находить</i> ошибки в технике бросков различными способами и пути их исправления.</p> <p><i>Применять</i> изученные броски в учебной, игровой и досуговой деятельности.</p>
<p>Удар по мячу: заметающий, удар-щелчок, прямой удар, удар с неудобной стороны, удар по летному мячу.</p>	<p><i>Осваивать и демонстрировать</i> удары по мячу различными способами.</p> <p><i>Применять</i> необходимые способы выполнения ударов по мячу при атакующих и оборонительных действиях в упражнениях.</p>

2. ТЕМАТИЧЕСКОЕ ПЛАНИРОВАНИЕ МОДУЛЯ «ФЛОРБОЛ» НА УРОВНЕ ОСНОВНОГО ОБЩЕГО ОБРАЗОВАНИЯ	
Программное содержание	Характеристика деятельности обучающихся
	<p><i>Находить</i> ошибки в технике ударов по мячу различными способами и пути их исправления.</p> <p><i>Применять</i> изученный удары в учебной, игровой и досуговой деятельности.</p>
<p>Обводка и обыгрывание: обеганием соперника, прокидкой или пробросом мяча, с помощью элементов дриблинга, при помощи обманных движений (финтов).</p>	<p><i>Осваивать и демонстрировать</i> различные способы обводки и обыгрывания: обеганием соперника, прокидкой или пробросом мяча, с помощью элементов дриблинга, при помощи обманных движений (финтов).</p> <p><i>Находить</i> ошибки в технике выполнения обводок и пути их исправления.</p> <p><i>Демонстрировать</i> технику обводок и обыгрываний во время учебной, игровой, соревновательной и досуговой деятельности.</p>
<p>Отбор мяча (в момент приема и во время ведения): выбивание или вытаскивание. Перехват мяча: клюшкой, ногой, корпусом.</p>	<p><i>Осваивать и демонстрировать</i> отбор и перехват мяча. <i>Применять</i> во время занятий, учебных игр и соревнований.</p>
<p>Розыгрыш спорного мяча: выигрыш носком пера клюшки на себя, выбивание, продавливание.</p>	<p><i>Осваивать и демонстрировать</i> розыгрыш спорного мяча. <i>Применять</i> во время занятий, учебных игр и соревнований.</p>
<p>Техника игры вратаря: 1) стойка (высокая, средняя, низкая); 2) элементы техники перемещения (приставными шагами, стоя на коленях; на коленях толчком одной или двумя руками от пола; отталкиванием ногой от пола со стойки на колене, смешанный тип); 3) элементы техники противодействия и овладения</p>	<p><i>Знать</i> амплуа игрока «вратаря» в игре флорбол.</p> <p><i>Описывать</i> разучиваемые технические приемы и тактические действия игры вратаря.</p> <p><i>Понимать</i> значение выполнения технических и тактических действий вратаря в учебной, игровой и соревновательной деятельности.</p>

2. ТЕМАТИЧЕСКОЕ ПЛАНИРОВАНИЕ МОДУЛЯ «ФЛОРБОЛ» НА УРОВНЕ ОСНОВНОГО ОБЩЕГО ОБРАЗОВАНИЯ

Программное содержание	Характеристика деятельности обучающихся
<p>мячом (парирование - отбивание мяча ногой, рукой, туловищем, головой; ловля – одной или двумя руками, накрывание); 4) элементы техники нападения (передача мяча рукой).</p> <p>Тактика игры вратаря: выбор позиции при атакующих действиях соперника и стандартных положениях, правильный способ применения технических действий в игре, атакующие действия (пас), руководство игрой партнеров по обороне.</p>	<p><i>Осваивать</i> технические приемы вратаря: стойка, способы перемещения, элементы противодействия и овладения мячом, элементы техники нападения; тактические действия вратаря: выбор позиции при атакующих действиях соперника и стандартных положениях, правильный способ применения технических действий в игре, атакующие действия (пас), руководство игрой партнеров по обороне.</p> <p><i>Моделировать</i> технические приемы и тактические действия вратаря в игровой деятельности.</p> <p><i>Выявлять</i> ошибки при выполнении технических приемов и тактических действий вратаря, уметь анализировать причины их возникновения, исправлять их.</p> <p><i>Соблюдать</i> дисциплину и правила безопасного поведения во время занятий флорболом.</p> <p><i>Развивать</i> общефизические и специальные качества.</p> <p><i>Демонстрировать</i> общую физическую и специальную подготовку во время контрольно-тестовых упражнений.</p> <p><i>Проявлять</i> познавательный интерес к освоению технических приемов и тактических действий вратаря.</p> <p><i>Демонстрировать</i> во время учебной и игровой деятельности смелость, ловкость, мышление и внимание.</p>
<p>Тактика нападения: индивидуальные действия с мячом и</p>	<p><i>Знать</i> и <i>демонстрировать</i> индивидуальные, групповые и командные</p>

2. ТЕМАТИЧЕСКОЕ ПЛАНИРОВАНИЕ МОДУЛЯ «ФЛОРБОЛ» НА УРОВНЕ ОСНОВНОГО ОБЩЕГО ОБРАЗОВАНИЯ

Программное содержание	Характеристика деятельности обучающихся
<p>без мяча (открывание, отвлечение соперника, создание численного преимущества на отдельном участке поля, подключение); групповые взаимодействия и комбинации (в парах, тройках, группах, при стандартных положениях); командные взаимодействия: расположение и взаимодействие игроков при организации атакующих действий в различных игровых ситуациях (позиционная атака, быстрая атака), расположение и взаимодействие игроков при розыгрышах стандартных ситуаций в атаке (спорный мяч, свободный удар, ввод мяча в игру), расположение и взаимодействие игроков при игре в неравночисленных составах в атаке (игра в численном большинстве).</p>	<p>действия в тактике нападения (тактические действия в парах, в тройках, в группах, во время игр с уменьшенным составом).</p> <p><i>Уметь</i> оценивать ситуации и своевременное занятие наиболее выгодной позиции для получения мяча в игре. Эффективно <i>использовать</i> изученные технические приемы, способы и разновидности для решения тактических задач в зависимости от игровой ситуации.</p> <p><i>Уметь</i> выбирать из нескольких возможных решений создаваемых игровых ситуаций наиболее правильное и рациональное использование изученных технических приемов. Взаимодействовать с партнерами по команде при организации атаки с использованием различных передач.</p> <p><i>Знать и моделировать</i> тактические действия нападения в учебной и игровой деятельности.</p> <p><i>Осваивать</i> тактические действия с учетом игровых амплуа в команде; умения быстро переключаться в действиях – от нападения к защите и от защиты к нападению.</p> <p><i>Взаимодействовать</i> в парах, группах при выполнении тактических действий во флорболе.</p> <p><i>Планировать</i> тактику атаки, быстрой атаки при различных игровых ситуациях.</p> <p><i>Развивать</i> специальные качества флорболиста: ориентироваться на поле, быстро переключаться от одного действия к другому; видеть своих членов команды и</p>

2. ТЕМАТИЧЕСКОЕ ПЛАНИРОВАНИЕ МОДУЛЯ «ФЛОРБОЛ» НА УРОВНЕ ОСНОВНОГО ОБЩЕГО ОБРАЗОВАНИЯ

Программное содержание	Характеристика деятельности обучающихся
	<p>соперников; предугадывать действия своих членов команды (игроков) и игроков команды соперника.</p> <p><i>Проявлять</i> специальные физические качества флорболиста: выносливость, быстроту, скорость, координацию, скоростно-силовые качества.</p> <p><i>Общаться</i> во время учебной и игровой деятельности, выстраивая стратегию и тактику игры флорбола.</p> <p><i>Проявлять</i> заинтересованность и познавательный интерес к освоению тактических основ флорбола.</p>
<p>Тактика защиты:</p> <p>- Индивидуальные действия. Оценка целесообразности той или иной позиции. Своевременное занятие наиболее выгодной позиции. Применение отбора мяча изученным способом в зависимости от игровой обстановки.</p> <p>- Групповые действия. Взаимодействие в обороне при численном преимуществе соперника, осуществляя правильный выбор позиции и страховку партнеров. Взаимодействия в обороне при выполнении противником стандартных комбинаций. Правильный выбор позиции и страховки при организации противодействия атакующим</p>	<p><i>Знать</i> и <i>демонстрировать</i> индивидуальные, групповые и командные защитные действия.</p> <p><i>Уметь</i> своевременно занимать наиболее выгодные позиции, страховать партнеров, применять отбор мяча изученным способом в зависимости от игровой обстановки, взаимодействовать в обороне при выполнении противником стандартных комбинаций.</p> <p><i>Организовывать</i> противодействия различным комбинациям, создавать численное превосходство в обороне.</p> <p><i>Организовывать</i> оборону по принципу персональной, зонной и комбинированной защиты.</p> <p><i>Знать</i> и моделировать тактические действия в защите в учебной и игровой деятельности.</p>

2. ТЕМАТИЧЕСКОЕ ПЛАНИРОВАНИЕ МОДУЛЯ «ФЛОРБОЛ» НА УРОВНЕ ОСНОВНОГО ОБЩЕГО ОБРАЗОВАНИЯ

Программное содержание	Характеристика деятельности обучающихся
<p>комбинациям. Организация противодействия различным комбинациям. Создания численного превосходства в обороне.</p> <p>- Командные взаимодействия: расположение и взаимодействие игроков при организации оборонительных действий в различных игровых ситуациях (позиционная оборона, против быстрой атаки), расположение и взаимодействие игроков при розыгрышах стандартных ситуаций в защите (спорный мяч, свободный удар, ввод мяча в игру), расположение и взаимодействие игроков при игре в неравночисленных составах (игра в численном меньшинстве).</p>	<p><i>Осваивать</i> тактические действия с учетом игровых амплуа в команде; умения быстро переключаться в действиях – от нападения к защите и от защиты к нападению.</p> <p>Взаимодействовать в парах, группах при выполнении тактических действий во флорболе.</p> <p><i>Планировать</i> тактику защиты; защитных действий при различных игровых ситуациях.</p> <p><i>Развивать</i> специальные качества флорболиста: ориентироваться на поле, быстро переключаться от одного действия к другому; видеть своих членов команды и соперников; предугадывать действия своих членов команды (игроков) и игроков команды соперника.</p> <p><i>Проявлять</i> специальные физические качества флорболиста: выносливость, быстроту, скорость, координацию, скоростно-силовые качества.</p> <p><i>Общаться</i> во время учебной и игровой деятельности, выстраивая стратегию и тактику игры флорбола.</p> <p><i>Проявлять</i> заинтересованность и познавательный интерес к освоению тактических основ флорбола.</p>
<p>Учебные игры во флорбол. Малые (упрощенные) игры в технико-тактической подготовке флорболистов. Участие в соревновательной деятельности.</p>	<p><i>Соблюдать</i> правила игры во флорбол в процессе соревновательной деятельности.</p> <p><i>Уважать</i> товарищей по команде. <i>Уметь</i> взаимодействовать с игроками.</p> <p><i>Использовать</i> игру во флорбол как средство активного отдыха.</p>

3. ТЕМАТИЧЕСКОЕ ПЛАНИРОВАНИЕ МОДУЛЯ «ФЛОРБОЛ» НА УРОВНЕ СРЕДНЕГО ОБЩЕГО ОБРАЗОВАНИЯ	
Программное содержание	Характеристика деятельности обучающихся
10 – 11 класс	
Раздел 1. Знания о флорболе (6 часов) (в процессе практических занятий)	
История развития современного флорбола в мире, в Российской Федерации, в регионе.	<i>Раскрывать</i> историю развития современного флорбола в мире, в Российской Федерации, в регионе.
Роль и основные функции главных флорбольных организаций/федераций (международные, российские), осуществляющие управление флорболом	<i>Знать</i> главные флорбольные организации/федерации различного уровня, осуществляющие управление флорболом. <i>Формулировать и обобщать</i> роль и основные функции. <i>Объяснять</i> структуру управления флорболом на различных уровнях
Флорбольные клубы, их история и традиции. Известные отечественные и зарубежные флорболисты и тренеры.	<i>Знать</i> историю отечественных и зарубежных флорбольных клубов. <i>Проявлять</i> интерес к достижениям отечественной сборной команды страны по флорболу на мировых первенствах и российских клубов на международных соревнованиях.
Официальный календарь соревнований (международных, всероссийских, региональных).	<i>Обобщать</i> знания о достижениях сборной команды страны по флорболу на мировых первенствах и клубных команд на международных соревнованиях <i>Анализировать</i> результаты соревнований, входящих в официальный календарь соревнований

3. ТЕМАТИЧЕСКОЕ ПЛАНИРОВАНИЕ МОДУЛЯ «ФЛОРБОЛ» НА УРОВНЕ СРЕДНЕГО ОБЩЕГО ОБРАЗОВАНИЯ	
Программное содержание	Характеристика деятельности обучающихся
	(международных, всероссийских, региональных).
Требования безопасности при организации занятий флорболом. Характерные травмы флорболистов и мероприятия по их предупреждению.	<i>Соблюдать</i> требования безопасности при организации занятий флорболом. <i>Знать</i> классификацию травм, характерных для флорболистов. <i>Уметь</i> оказывать первую медицинскую помощь при легких травмах.
Занятия флорболом как средство укрепления здоровья, повышения функциональных возможностей основных систем организма и развития физических качеств. Флорбольный словарь терминов и определений. Правила соревнований игры во флорбол.	<i>Знать</i> влияния занятий флорболом на организм занимающегося. <i>Характеризовать</i> способы повышения основных систем организма и развития физических качеств. <i>Формулировать</i> понятия вида спорта «флорбол». <i>Выделять</i> основные термины и понятия вида спорта «флорбол» <i>Применять</i> правила соревнования и судейскую терминологию в игре. <i>Знать и уметь</i> показывать жесты судей по флорболу.
Раздел 2. Способы самостоятельной деятельности (10 часов)	
Правила безопасного, правомерного поведения во время соревнований по флорболу в качестве зрителя, болельщика (фаната).	<i>Соблюдать правила</i> безопасного, правомерного поведения во время соревнований по флорболу в качестве зрителя, болельщика (фаната).
Организация и проведение самостоятельных занятий по флорболу. Составление планов и самостоятельное проведение занятий по флорболу. Способы самостоятельного освоения двигательных действий, подбор	<i>Составлять</i> план самостоятельных занятий по флорболу. <i>Применять</i> правила безопасности во время самостоятельных занятий флорболом. <i>Организовать</i> самостоятельные занятия по флорболу.

3. ТЕМАТИЧЕСКОЕ ПЛАНИРОВАНИЕ МОДУЛЯ «ФЛОРБОЛ» НА УРОВНЕ СРЕДНЕГО ОБЩЕГО ОБРАЗОВАНИЯ

Программное содержание	Характеристика деятельности обучающихся
<p>подводящих, подготовительных и специальных упражнений.</p> <p>Самоконтроль и его роль в учебной и соревновательной деятельности.</p> <p>Первые внешние признаки утомления.</p> <p>Средства восстановления организма после физической нагрузки.</p>	<p><i>Подбирать</i> подводящие и подготовительные и специальных упражнения для качественного выполнения техники двигательных действий.</p> <p><i>Раскрывать</i> роль самоконтроля в учебной и соревновательной деятельности.</p> <p><i>Выявлять</i> внешние признаки утомления.</p> <p><i>Принимать</i> меры по профилактике утомления во время занятий флорболом.</p> <p><i>Подбирать</i> средства восстановления организма после физической нагрузки.</p>
<p>Правила личной гигиены, требования к спортивной одежде и обуви для занятий флорболом.</p>	<p><i>Знать и соблюдать</i> правила личной гигиены.</p> <p><i>Уметь</i> подбирать спортивную одежду и обувь для занятий флорболом.</p> <p><i>Формулировать</i> необходимость соблюдения правил личной гигиены.</p>
<p>Правила ухода за спортивным инвентарем и оборудованием.</p> <p>Правильное сбалансированное питание флорболиста.</p>	<p><i>Знать и соблюдать</i> правила ухода за инвентарем и оборудованием</p> <p><i>Знать</i> основы формирования сбалансированного питания флорболиста.</p> <p><i>Формулировать</i> необходимость ухода за спортивным инвентарем</p>
<p>Классификация физических упражнений: подготовительные, общеразвивающие, специальные и корректирующие. Составление индивидуальных комплексов</p>	<p><i>Знать</i> классификацию физических упражнений.</p> <p><i>Подбирать</i> подготовительные упражнения для составления комплексов различной направленности.</p>

3. ТЕМАТИЧЕСКОЕ ПЛАНИРОВАНИЕ МОДУЛЯ «ФЛОРБОЛ» НА УРОВНЕ СРЕДНЕГО ОБЩЕГО ОБРАЗОВАНИЯ

Программное содержание	Характеристика деятельности обучающихся
упражнений различной направленности.	<i>Составлять и выполнять индивидуальный комплекс упражнений различной направленности. Демонстрировать правильную технику при выполнении комплексов упражнений различной направленности.</i>
Способы и методы профилактики пагубных привычек, асоциального и созависимого поведения. Антидопинговое поведение.	<i>Формулировать способы и методы профилактики пагубных привычек, асоциального и созависимого поведения. Знать понятие «допинг» и «антидопинг».</i>
Тестирование уровня физической и технической подготовленности во флорболе.	<i>Знать контрольные упражнения для определения уровня физической и технической подготовленности флорболиста. Сравнивать своими результаты выполнения контрольных упражнений с результатами других обучающихся Проводить тестирование уровня физической и технической подготовленности флорболистов. Характеризовать основные показателями развития физических качеств и состояния здоровья.</i>
Раздел 3. Физическое совершенствование (52 часа)	
Комплексы упражнений для развития физических качеств (ловкости, гибкости, силы, выносливости, быстроты и скоростных способностей)	<i>Знать технику выполнения и демонстрировать правильную технику выполнения упражнения для развития физических качеств. Уметь выявлять и устранять ошибки при выполнении упражнений.</i>

3. ТЕМАТИЧЕСКОЕ ПЛАНИРОВАНИЕ МОДУЛЯ «ФЛОРБОЛ» НА УРОВНЕ СРЕДНЕГО ОБЩЕГО ОБРАЗОВАНИЯ

Программное содержание	Характеристика деятельности обучающихся
	<p><i>Уметь</i> взаимодействовать в коллективе сверстников при выполнении групповых упражнений.</p> <p><i>Определять</i> эффективность подобранных упражнений.</p>
<p>Комплексы упражнений формирующие двигательные умения и навыки технических и тактических действий флорболиста</p>	<p><i>Формулировать</i> классификацию техники и тактики игры во флорбол.</p> <p><i>Знать и различать</i> технические и тактические элементы флорбола.</p> <p><i>Применять</i> технические и тактические элементы в игре и игровых заданиях.</p> <p><i>Владеть</i> методикой выполнения технических и тактических элементов флорбола.</p> <p><i>Демонстрировать</i> комплексы упражнений формирующие двигательные умения и навыки технических и тактических действий флорболиста.</p> <p><i>Выявлять</i> ошибки в технике выполнения упражнений формирующие двигательные умения и навыки технических и тактических действий флорболиста.</p>
<p>Технические приемы и тактические действия во флорболе, изученные на уровне основного общего образования.</p>	<p><i>Знать</i> определения технической и тактической подготовки.</p> <p><i>Демонстрировать</i> в образовательной деятельности технические приемы и тактические действия из флорбола, изученные на уровне основного общего образования.</p>

3. ТЕМАТИЧЕСКОЕ ПЛАНИРОВАНИЕ МОДУЛЯ «ФЛОРБОЛ» НА УРОВНЕ СРЕДНЕГО ОБЩЕГО ОБРАЗОВАНИЯ

Программное содержание	Характеристика деятельности обучающихся
<p>Совершенствование элементов техники передвижения по игровой площадке полевого игрока во флорболе</p>	<p><i>Знать</i> технику перемещения различными способами.</p> <p><i>Демонстрировать</i> правильную технику перемещения различным способом.</p> <p><i>Находить и исправлять</i> ошибки в технике перемещения различным способом.</p> <p><i>Выполнять</i> комплексы приемов техники движений по реализации стартовой и дистанционной скорости.</p> <p><i>Подбирать</i> упражнения для формирования техники реализации стартовой и дистанционной скорости.</p> <p><i>Выполнять</i> комплекс приемов техники по перемещению флорболистов, направленный на совершенствование скоростного маневрирования.</p> <p><i>Подбирать</i> упражнения для формирования по перемещению на игровой площадке, направленный на совершенствование скоростного маневрирования.</p>
<p>Совершенствование техники владения клюшкой и мячом полевого игрока во флорболе</p>	<p><i>Знать</i> амплуа полевых игроков в игре флорбол.</p> <p><i>Знать и уметь демонстрировать</i> технику владения клюшкой и мячом (ведение, передача, прием, обводка, бросок, удар, отбор, перехват).</p> <p><i>Находить и исправлять</i> ошибки в технике владения клюшкой и мячом (ведение, передача, прием, обводка, бросок, удар, отбор, перехват).</p>

3. ТЕМАТИЧЕСКОЕ ПЛАНИРОВАНИЕ МОДУЛЯ «ФЛОРБОЛ» НА УРОВНЕ СРЕДНЕГО ОБЩЕГО ОБРАЗОВАНИЯ

Программное содержание	Характеристика деятельности обучающихся
	<p><i>Применять</i> технику владения клюшкой и мячом (ведение, передача, прием, обводка, бросок, удар, отбор, перехват).в игровых ситуациях.</p> <p><i>Взаимодействовать</i> с игроками команды при выполнении технических элементов владения клюшкой и мячом.</p>
<p>Совершенствование техники игры вратаря: 1) стойка (высокая, средняя, низкая); 2) элементы техники перемещения (приставными шагами, стоя на коленях; на коленях толчком одной или двумя руками от пола; отталкиванием ногой от пола со стойки на колене, смешанный тип); 3) элементы техники противодействия и овладения мячом (парирование - отбивание мяча ногой, рукой, туловищем, головой; ловля – одной или двумя руками, накрывание); 4) элементы техники нападения (передача мяча рукой).</p> <p>Совершенствование тактики игры вратаря: выбор позиции при атакующих действиях соперника и стандартных положениях, правильный способ применения технических действий в игре, атакующие действия (пас), руководство игрой партнеров по обороне.</p>	<p><i>Знать</i> амплуа игрока вратаря в игре флорбол.</p> <p><i>Описывать</i> разучиваемые технические приемы и тактические действия игры вратаря.</p> <p><i>Понимать</i> значение выполнения технических и тактических действий вратаря в учебной, игровой и соревновательной деятельности.</p> <p><i>Осваивать</i> технические приемы вратаря: стойка, способы перемещения, элементы противодействия и овладения мячом, элементы техники нападения; тактические действия вратаря: выбор позиции при атакующих действиях соперника и стандартных положениях, правильный способ применения технических действий в игре, атакующие действия (пас), руководство игрой партнеров по обороне.</p> <p><i>Моделировать</i> технические приемы и тактические действия вратаря в игровой деятельности.</p> <p><i>Выявлять</i> ошибки при выполнении технических приемов и тактических действий вратаря, уметь анализировать</p>

3. ТЕМАТИЧЕСКОЕ ПЛАНИРОВАНИЕ МОДУЛЯ «ФЛОРБОЛ» НА УРОВНЕ СРЕДНЕГО ОБЩЕГО ОБРАЗОВАНИЯ

Программное содержание	Характеристика деятельности обучающихся
	<p>причины их возникновения, исправлять их.</p> <p><i>Соблюдать</i> дисциплину и правила безопасного поведения во время занятий флорболом.</p> <p><i>Развивать</i> общефизические и специальные качества.</p> <p><i>Демонстрировать</i> общую физическую и специальную подготовку во время контрольно-тестовых упражнений.</p> <p><i>Проявлять</i> познавательный интерес к освоению технических приемов и тактических действий вратаря.</p> <p><i>Демонстрировать</i> во время учебной и игровой деятельности смелость, ловкость, мышление и внимание.</p>
<p>Совершенствование тактики игры в нападении:</p> <ul style="list-style-type: none"> - индивидуальные действия с мячом и без мяча (открывание, отвлечение соперника, создание численного преимущества на отдельном участке поля, подключение); - групповые взаимодействия и комбинации (в парах, тройках, группах, при стандартных положениях); - командные взаимодействия: расположение и взаимодействие игроков при организации атакующих действий в различных игровых ситуациях (позиционная атака, быстрая атака), расположение и 	<p><i>Знать</i> и <i>демонстрировать</i> индивидуальные, групповые и командные действия в тактике нападения (тактические действия в парах, в тройках, в группах, во время игр с уменьшенным составом).</p> <p><i>Уметь</i> оценивать ситуации и своевременное занятие наиболее выгодной позиции для получения мяча в игре. Эффективно <i>использовать</i> изученные технические приемы, способы и разновидности для решения тактических задач в зависимости от игровой ситуации.</p> <p><i>Уметь</i> выбирать из нескольких возможных решений создаваемых игровых ситуаций наиболее правильное</p>

3. ТЕМАТИЧЕСКОЕ ПЛАНИРОВАНИЕ МОДУЛЯ «ФЛОРБОЛ» НА УРОВНЕ СРЕДНЕГО ОБЩЕГО ОБРАЗОВАНИЯ

Программное содержание	Характеристика деятельности обучающихся
<p>взаимодействие игроков при розыгрышах стандартных ситуаций в атаке (спорный мяч, свободный удар, ввод мяча в игру), расположение и взаимодействие игроков при игре в неравночисленных составах в атаке (игра в численном большинстве).</p>	<p>и рациональное использование изученных технических приемов. Взаимодействовать с партнерами по команде при организации атаки с использованием различных передач.</p> <p><i>Знать и моделировать</i> тактические действия нападения в учебной и игровой деятельности.</p> <p><i>Осваивать</i> тактические действия с учетом игровых амплуа в команде; умения быстро переключаться в действиях – от нападения к защите и от защиты к нападению.</p> <p><i>Взаимодействовать</i> в парах, группах при выполнении тактических действий во флорболе.</p> <p><i>Планировать</i> тактику атаки, быстрой атаки при различных игровых ситуациях.</p> <p><i>Развивать</i> специальные качества флорболиста: ориентироваться на поле, быстро переключаться от одного действия к другому; видеть своих членов команды и соперников; предугадывать действия своих членов команды (игроков) и игроков команды соперника.</p> <p><i>Проявлять</i> специальные физические качества флорболиста: выносливость, быстроту, скорость, координацию, скоростно-силовые качества.</p> <p><i>Общаться</i> во время учебной и игровой деятельности, выстраивая стратегию и тактику игры флорбола.</p>

3. ТЕМАТИЧЕСКОЕ ПЛАНИРОВАНИЕ МОДУЛЯ «ФЛОРБОЛ» НА УРОВНЕ СРЕДНЕГО ОБЩЕГО ОБРАЗОВАНИЯ

Программное содержание	Характеристика деятельности обучающихся
	<i>Проявлять</i> заинтересованность и познавательный интерес к освоению тактических основ флорбола.
<p>Совершенствование тактики игры в защите:</p> <p>- Индивидуальные действия. Оценка целесообразности той или иной позиции. Своевременное занятие наиболее выгодной позиции. Применение отбора мяча изученным способом в зависимости от игровой обстановки.</p> <p>- Групповые действия. Взаимодействие в обороне при численном преимуществе соперника, осуществляя правильный выбор позиции и страховку партнеров. Взаимодействия в обороне при выполнении противником стандартных комбинаций. Правильный выбор позиции и страховки при организации противодействия атакующим комбинациям. Организация противодействия различным комбинациям. Создания численного превосходства в обороне.</p> <p>- Командные взаимодействия: расположение и взаимодействие игроков при организации оборонительных действий в различных игровых ситуациях (позиционная оборона, против быстрой атаки), расположение и взаимодействие</p>	<p><i>Знать и демонстрировать</i> индивидуальные, групповые и командные защитные действия.</p> <p><i>Уметь</i> своевременно занимать наиболее выгодные позиции, страховать партнеров, применять отбор мяча изученным способом в зависимости от игровой обстановки, взаимодействовать в обороне при выполнении противником стандартных комбинаций.</p> <p><i>Организовывать</i> противодействия различным комбинациям, создавать численное превосходство в обороне.</p> <p><i>Организовывать</i> оборону по принципу персональной, зонной и комбинированной защиты.</p> <p><i>Знать</i> и моделировать тактические действия в защите в учебной и игровой деятельности.</p> <p><i>Осваивать</i> тактические действия с учетом игровых амплуа в команде; умения быстро переключаться в действиях – от нападения к защите и от защиты к нападению.</p> <p>Взаимодействовать в парах, группах при выполнении тактических действий во флорболе.</p> <p><i>Планировать</i> тактику защиты; защитных действий при различных игровых ситуациях.</p>

3. ТЕМАТИЧЕСКОЕ ПЛАНИРОВАНИЕ МОДУЛЯ «ФЛОРБОЛ» НА УРОВНЕ СРЕДНЕГО ОБЩЕГО ОБРАЗОВАНИЯ

Программное содержание	Характеристика деятельности обучающихся
<p>игроков при розыгрышах стандартных ситуаций в защите (спорный мяч, свободный удар, ввод мяча в игру), расположение и взаимодействие игроков при игре в неравночисленных составах в и (игра в численном меньшинстве).</p>	<p><i>Развивать</i> специальные качества флорболиста: ориентироваться на поле, быстро переключаться от одного действия к другому; видеть своих членов команды и соперников; предугадывать действия своих членов команды (игроков) и игроков команды соперника.</p> <p><i>Проявлять</i> специальные физические качества флорболиста: выносливость, быстроту, скорость, координацию, скоростно-силовые качества.</p> <p><i>Общаться</i> во время учебной и игровой деятельности, выстраивая стратегию и тактику игры флорбола.</p> <p><i>Проявлять</i> заинтересованность и познавательный интерес к освоению тактических основ флорбола.</p>
<p>Учебные игры во флорбол. Малые (упрощенные) игры в технико-тактической подготовке флорболистов. Участие в соревновательной деятельности.</p>	<p><i>Соблюдать</i> правила игры во флорбол в процессе соревновательной деятельности.</p> <p><i>Знать и выполнять</i> основные жесты судей.</p> <p><i>Проявлять</i> толерантность во время игровой и соревновательной деятельности.</p> <p><i>Уметь</i> взаимодействовать с игроками.</p> <p><i>Использовать</i> игру во флорбол как средство активного отдыха.</p> <p><i>Осуществлять</i> судейство учебных игр.</p>

V. УЧЕБНО – МЕТОДИЧЕСКОЕ И МАТЕРИАЛЬНО-ТЕХНИЧЕСКОЕ ОБЕСПЕЧЕНИЕ ОБРАЗОВАТЕЛЬНОЙ ДЕЯТЕЛЬНОСТИ

Список литературы

1. Быков А.В. Классификация техники игры вратаря и исследование соревновательной деятельности голкиперов высокой квалификации во флорболе / А.В. Быков, А.А. Ленин // Ученые записки университета им. П.Ф. Лесгафта. 2008. № 10. С.14-16.
2. Быков А.В. Анализ игр чемпионатов мира по флорболу среди женских и мужских команд (1996-2009): история, статистика, результативность, рейтинг / А.В. Быков, Л.Н. Сутугина, Н.А. Трухин // Ученые записки университета им. П.Ф. Лесгафта. 2010. № 11 (69). С. 19-23.
3. Быков А.В. Характеристика матчей финальных турниров кубка европейских чемпионов по флорболу / А.В. Быков, Л.Н. Сутугина, Н.А. Трухин // Ученые записки университета им. П.Ф. Лесгафта. 2010. № 12 (70). С. 20-23.
4. Быков А.В. Кубок европейских чемпионов по флорболу: история, этапы развития, система розыгрыша / Быков А.В., Трухин Н.А., Сутугина Л.Н. // Ученые записки университета им. П.Ф. Лесгафта. 2011. № 1 (71). С. 28-31.
5. Быков А.В. Стратегия и тактика в командных игровых видах спорта / Быков А.В. // Ученые записки университета им. П.Ф. Лесгафта. 2011. № 12 (82). С. 44-50.
6. Быков, А.В. Базовые элементы техники владения клюшкой и мячом во флорболе. Часть 1: ведение, передача, прием [Электронный ресурс]: Электронное учебное пособие / А.В. Быков, А.П. Скирденко; Сев (Арктич.) федер. ун-т им. М.В. Ломоносова. – Архангельск: САФУ имени М.В. Ломоносова, 2015.
7. Быков А.В. Базовые элементы техники владения клюшкой и мячом во флорболе. Часть 2: бросок, удар, обводка, перехват, отбор, спорный мяч [Электронный ресурс]: Электронное учебное пособие /А.В. Быков, А.П. Скирденко; Сев (Арктич.) федер. ун-т им. М.В. Ломоносова. – Архангельск: САФУ имени М.В. Ломоносова, 2016.
8. Быков А.В. Техника игры вратаря во флорболе [Электронный ресурс]: Электронное учебное пособие /А.В. Быков, А.П. Скирденко, А.А. Ленин; Сев

(Арктич.) федер. ун-т им. М.В. Ломоносова. – Архангельск: САФУ имени М.В. Ломоносова, 2019.

9. Быков А.В. Флорбол – командный игровой вид спорта. История развития / А.В. Быков // Известия Тульского государственного университета. Физическая культура. Спорт. 2021. № 4. С. 90-97.

10. Быстров В.А. Основы обучения и тренировки юных хоккеистов / В.А. Быстров. М.: Terra-Спорт, 2000. - 64 с.

11. Жуков М.Н. Подвижные игры: Учеб. для студ. пед. вузов. — М.: Издательский центр «Академия», 2000. — 160 с.

12. Комков А.Г. Методические особенности начального обучения во флорболе / А.Г. Комков, А.В. Быков // Физическая культура: воспитание, образование, тренировка. 2007. № 1. С. 66-70.

13. Климберг Е.Е. Динамика физического развития юных спортсменок г. Архангельска на начальном этапе обучения игре в флорбол / Е.Е. Климберг, Н.И. Ишекова // Экология человека. 2009. № 8. С. 38-43.

14. Матвеев Л. П. Теория и методика физической культуры (общие основы теории и методики физического воспитания; теоретико-методические аспекты спорта и профессионально-прикладных форм физической культуры): Учеб. для ин-тов физ. культуры. — М.: Физкультура и спорт, 1991. — 543 с, ил.

15. Никонов, Ю.В. Подготовка юных хоккеистов : учеб. пособие / Ю.В. Никонов. - Минск: Асар, 2008. - 320 с.

16. Обучение дошкольников флорболу: методические рекомендации / [авт.-сост.: А. В. Быков и др.]. – Череповец: [ЧГУ], 2018.- 48 с.: ил., табл. – (Фонд президентских грантов).

17. Олин В.Н. Презентация нового вида спорта: отличное настоящее и великое будущее флорбола / В.Н. Олин, А.В. Олин // Теория и практика физ. культуры. - 2004. - № 7. - С. 26, 39-42.

18. Олин В.Н. Флорбол. Техника, тактика, методика тренировки: учебное пособие/ В.Н. Олин – часть 1. – СПб: издательство СПГУСЭ, 2007. – 100 с.

19. Олин В.Н. Технологии спортивной тренировки во флорболе: монография / В.Н. Олин. Москва — Берлин: Директ-Медиа, 2018. – 236 с.

20. Савин В.П. Теория и методика хоккея: Учебник для студентов высших учебных заведений / В.М. Савин. М.: Академия, 2003. - 400 с.

21. Сутугина Л.Н. Техническая подготовка детей во флорболе 8-10 лет: учебно-методическое пособие. – Северодвинск: РИО Севмашвтуза, 2011.- 42 с.

22. Федеральный стандарт спортивной подготовки по виду спорта флорбол: приказ: [принят Минспортом России от 30.06.2021 № 486: зарегистрирован в Минюсте России 28.07.2021 № 64422]. - М.: Министерство спорта РФ, 2021. – 27 с.

23. Холодов Ж.К., Кузнецов В.С. Теория и методика физического воспитания и спорта: Учеб. пособие для студ. высш. учеб. заведений. - М.: Издательский центр «Академия», 2000 - 480 с.

Интернет- ресурсы

1. Иванов И. Флорбол – универсальная игра из хоккейного семейства // Наука и жизнь. - 1998. - № 3 // Сайт «Наука и жизнь» – URL: <http://www.nkj.ru/archive/articles/10433/>

2. Учительский портал <https://www.uchportal.ru/>

3. Международная федерация флорбола <https://floorball.sport/>

4. Национальная федерация флорбола России <https://нффр.рф>

5. Правила вида спорта "Флорбол" (утв. приказом Министерства спорта РФ от 22 февраля 2018г. № 170)

<https://www.garant.ru/products/ipo/prime/doc/71787278/> или https://нффр.рф/wp-content/uploads/2020/09/Pravila_Florbol_2020.pdf

6. Программа для тренеров по флорболу для рисования технико-тактических упражнений <http://www.floorballcoaches.com/exercisedrawer/>

Материально-технического обеспечения модуля

Для характеристики количественных показателей используются следующие обозначения:

Д – демонстрационный экземпляр (не менее одного экземпляра на класс);

К – полный комплект (на каждого ученика класса);

№ п/п	Наименование спортивного оборудования и инвентаря	Количество
1	Ворота флорбольные (комплект)	Д
2	Клюшки флорбольные	К
3	Флорбольные мячи	К
4	Комплект конусов тренировочных	Д
5	Комплект фишек тренировочных	К
6	Корзина для мячей	Д
7	Манишки	К
8	Маска для вратаря	Д
9	Доска тактическая	Д
10	Размер поля 9 м. х 18 м. до 40 м. на 20 м.	Д

VI. ПРИЛОЖЕНИЯ

Приложение 1

КРАТКИЙ СЛОВАРЬ ТЕРМИНОВ ПО ФЛОРБОЛУ

Атака - действия команды, направленные на забрасывание мяча в ворота противника. Атака начинается, когда команда отбирает мяч, и кончается с потерей мяча, либо взятием ворот.

Автогол - гол, забитый игроком в собственные ворота.

Быстрая атака — резкое стремление к воротам соперника с целью забить гол.

Борт - специальное ограждение флорбальной площадки. Высота бортов, окаймляющих площадку по периметру, над уровнем пола составляет 50 сантиметров.

Бросок - способ забросить гол в ворота соперника.

Буллит - штрафной бросок мяча. Буллиты бывают как послематчевыми, так и игровыми. Послематчевые могут назначаться для выявления победителя по окончании основного и дополнительного игрового времени.

Ведение мяча — технический прием, когда игрок, двигаясь в определенном направлении, ведет клюшкой мяч хватом одной или двумя руками.

Вратарь — игрок, обязанностью которого является исключительно защита ворот, играет без клюшки.

Вратарская зона — часть игрового поля, в которой может играть только вратарь.

Ворота - конструкция прямоугольной формы, куда направляют мяч, чтобы забить гол.

Гол (взятие ворот) - попадание мяча в ворота, при котором мяч полностью пересекает линию ворот и не было зафиксировано нарушения правил.

Голевой пас - передача мяча от игрока своей команды, в результате которой был забит гол.

Дисквалификация — запрет игроку или команде участвовать в игре за грубое нарушение правил или моральных норм спортивной этики.

Жеребьевка — способ, помогающий определить, какая из команд может первой начать игру или имеет право выбрать площадку.

Жест судьи — движения рук, которыми судья демонстрирует факт нарушения правил или дальнейшее продолжение игры.

Замена игроков — ситуация, когда тренер заменяет играющих на площадке одного или нескольких флорболистов запасными игроками.

Запасной игрок — спортсмен, официально внесенный в протокол матча и находящийся в момент игры на скамейке запасных. Он может в любой момент по решению тренера заменить кого-либо из играющих на площадке.

Защита - организованные технико-тактические действия команды, направленные на защиту своих ворот. Действия в защите начинаются когда команда теряет мяч, и кончаются с отбором мяча, либо взятием ворот.

Защитник — игрок, основная функция которого - помешать нападающему команды соперника атаковать ворота и забить гол.

Игра в большинстве/меньшинстве - численное преимущество, либо наоборот меньшинство, команды, когда игрок одной из команд за нарушение правил удаляется с площадки.

Клюшка - спортивный снаряд для игры во флорбол, используемый для бросков, передач и ведений мяча.

Линия ворот — линия шириной между стойками ворот.

Линия площади ворот — линия, ограничивающая вратарскую площадку.

Линия середины поля — линия шириной 5 см, которая делит флорболовую площадку на две равные части.

Маска - элемент экипировки вратаря, предназначенный для защиты головы.

Наколенник — специальное защитное средство от травм колена.

Налокотник — специальное защитное средство от травм локтя.

Нападение (атака) — организованные технико-тактические действия игроков с целью забить гол.

Нарушение - несоблюдение правил игры во флорболе. Карается различными штрафами в виде удаления или штрафного броска. Штрафы за различные нарушения прописаны в правилах игры во флорбол.

Ошибка — неточно выполненное техническое или тактическое действие.

Отбор мяча - переход мяча от игрока одной команды к игроку другой. Происходит различными способами.

Обводка (финт) - игровой прием (движения флорболиста), направленные на обыгрывание противника в конкретной игровой ситуации.

Пас или передача - важная составная часть действий игрока, в ходе которой мяч переправляется от игрока с мячом партнеру.

Передача мяча — технический прием, с помощью которого игроки осуществляют взаимодействие между собой для организации атаки ворот соперника.

Правила игры — установленный порядок ведения игры.

Расписание соревнований — официальный документ, в котором указываются место и время соревнований. Его утверждает главный судья.

Расстановка - положение игроков друг относительно друга в рамках системы ведения игры.

Свисток судьи (сигнал звуковой) — оповещает о начале или конце игры, об остановке игры при нарушении правил, о забитом голе.

Система защиты — расположение игроков защищающейся команды на площадке.

Система нападения — расстановка игроков атакующей команды на площадке.

Скамейка запасных — скамейка, на которой во время игры находятся игроки команды, не находящиеся в данный момент на игровой площадке, удаленные игроки, готовые выйти на замену, а также официальные представители (тренеры, врач и массажист).

Судья — лицо, следящее за соблюдением флорболистами правил игры во время соревнований и фиксирующее ее результаты.

Судья-информатор — судья, информирующий команды и зрителей о составах команд, забитых голах, удалении игроков с поля и т. д.

Судья-секретарь — судья, ведущий протокол игры.

Судья-секундометрист — судья, фиксирующий время игры и штрафное время.

Судья у табло — судья, фиксирующий забитые командами голы.

Сейв – отражённый, пойманный или заблокированный вратарём атакующий бросок или удар.

Тактика - это индивидуальные, групповые и командные действия, направленные на достижение конкретного результата в игре и зависящие от степени сопротивления соперника и результата, складывающегося по ходу матча.

Тактика атаки – это действия игроков, направленные на поражение ворот соперника. Их цель – вывод нападающего на ударную позицию.

Тактика защиты – это действия, направленные на отбор мяча у соперника, остановку нападающих и защиту ворот. Их цель – отобрать мяч у соперника и как можно скорее перейти в наступление.

Тактическая подготовка — педагогический процесс, направленный на овладение рациональными формами ведения спортивной борьбы в процессе специфической соревновательной деятельности.

Тайм-аут - перерыв во флорболе, назначаемый по просьбе одной из команд.

Техника игры — совокупность специальных приемов и действий в зависимости от конкретных условий и индивидуальных способностей флорболиста.

Техническая подготовка - это процесс обучения спортсмена технике движений, свойственных данному виду спорта и доведение их до совершенства.

Удар - способ забросить гол в ворота соперника, в ходе которой он непосредственно ударяет по мячу клюшкой.

Флорбол — это спортивная командная игра, целью в которой является забросить мяч в ворота соперника большее число раз, чем это сделает команда соперника в установленное время. Мяч передают от игрока к игроку специальными флорболными клюшками. Побеждает команда, забросившая большее число мячей в ворота соперника.

Флорбольная площадка - поверхность спортивного зала, ограниченная бортами, являющаяся местом проведения матчей по флорболу.

Флорболист – игрок команды (вратари, защитники, нападающие).

Щелчок - разновидность удара по мячу, особенностью которого являются замах клюшки и её удар об пол перед мячом.

Экипировка флорболиста - специализированная одежда флорболиста.

РАЗМЕРЫ ФЛОРБОЛЬНОЙ ПЛОЩАДКИ И ОБОРУДОВАНИЯ



Рис. 1. Флорбольная площадка (схема)



Рис. 2. Размер штрафной площадки во флорболе

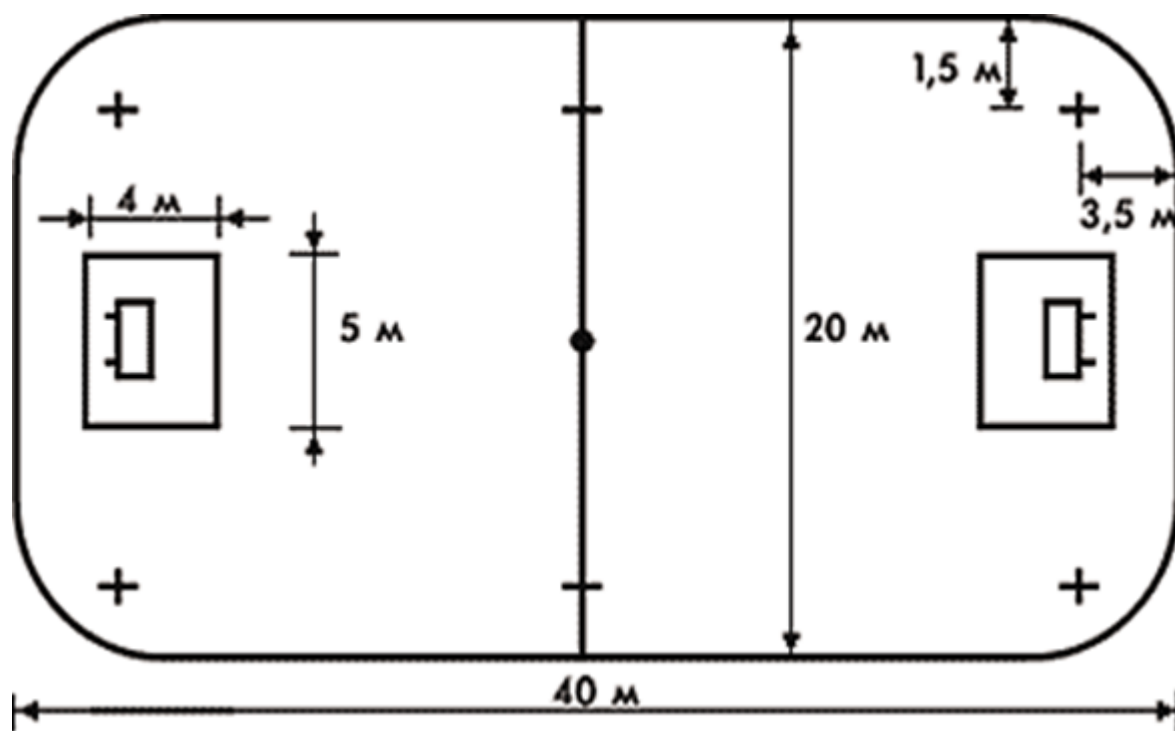

Рис. 3. Размеры стандартных флорбольных ворот

МЕТОДИКА ОЦЕНИВАНИЯ РЕЗУЛЬТАТОВ ОБУЧАЮЩИХСЯ

Предметом проверки и оценивания успеваемости по учебному предмету «Физическая культура» является освоение обучающимися учебного модуля «Флорбол» с выделением соответствующих учебных разделов: «Знания по флорболу», «Способы самостоятельной деятельности», «Физическое совершенствование». При этом выявляется полнота и глубина знаний теоретических сведений, степень освоения двигательных действий в объеме изучаемых требований, уровень развития физических способностей, динамика показателей, выраженных в сантиметрах, метрах, секундах, количестве раз, и выполнение домашних заданий.

При 5-балльной оценке для всех обучающихся установлены общедидактические критерии. Критериями оценки являются единые требования, которые в комплексе объективно отражают индивидуальный уровень знаний, умений, навыков, а также развития двигательных качеств обучающихся на определённом этапе обучения.

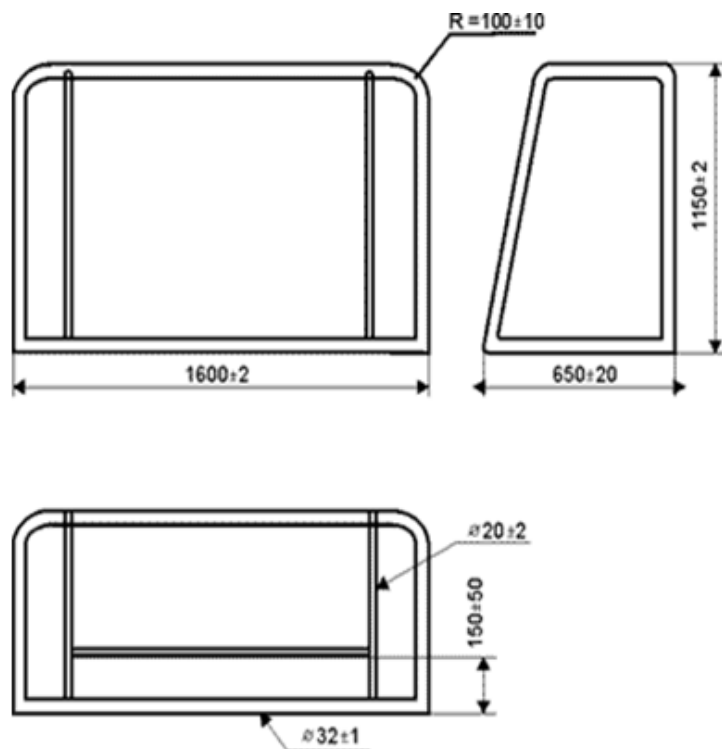
Оценивание знаний производится в виде устного ответа на поставленный вопрос, развернутого ответа по заданной теме; собеседования; сообщения по избранной теме, устного и письменного тестирования, творческой работы (в т.ч. в паузах между выполнением упражнений, до начала и после выполнения заданий, но данный метод рекомендуется использовать после значительных физических нагрузок) по следующим критериям:

Оценка/ балл	Примерные требования к оценке знаний
Отлично/5	- обучающийся демонстрирует глубокие знания, умеет выделять главные положения в изученном материале, логично излагать, делать выводы, устанавливать межпредметные и предметные связи, творчески применять полученные знания в незнакомой ситуации, использовать при ответе дополнительные сведения из области поставленного вопроса. В ответах (письменных) отсутствуют ошибки и недочеты, при устных ответах устраняются отдельные неточности с помощью дополнительных вопросов учителя.

Хорошо/4	- обучающийся демонстрирует знание всего изученного программного материала, выделяет главные положения в изученном материале, на основании фактов и примеров обобщает, устанавливает предметные связи, применяет полученные знания на практике. В ответах имеются незначительные (негрубые) ошибки и недочеты или нарушена определенная последовательность ответа (последнее свойственно при объяснении техники упражнений).
Удовлетворительно/3	- обучающийся демонстрирует знание и усвоение материала на уровне минимальных требований программы, испытывает затруднение при самостоятельном рассказе, нуждается в необходимости незначительной помощи учителя; затрудняется отвечать на видоизмененные вопросы. В ответах - наличие грубой ошибки, нескольких негрубых ошибок при воспроизведении изученного материала, отсутствует логическая последовательность, имеются пробелы в знании материала, нет должной аргументации и умения использовать знания на практике.
Неудовлетворительно/2	- обучающийся демонстрирует знание и усвоение материала на уровне ниже минимальных требований программы, отдельные представления об изученном материале; отсутствие умения работать на уровне воспроизведения, затруднения при ответах на стандартные вопросы. В ответах - наличие нескольких грубых ошибок, большого числа негрубых при воспроизведении изученного материала или полное незнание изученного материала, отсутствие элементарных умений и навыков.
1	Нет ответа или отказ от ответа

Оценивание освоения раздела «Способы физкультурной деятельности» производится на основе выявления знаний, умений и навыков, включающих: приобретение опыта организации самостоятельных занятий физической культурой средствами флорбола, соблюдение правил техники безопасности и профилактики травматизма; умение отбирать физические упражнения и регулировать физические нагрузки, гигиенические основы образовательной и

досуговой двигательной деятельности, соблюдение основ здорового образа жизни. Данный раздел соотносится с теоретическим разделом.

Умение осуществлять физкультурно-оздоровительную деятельность оценивается методом наблюдения, опроса, анализа правильности практического выполнения индивидуально или фронтально во время любой части урока по следующим критериям:

Оценка/ балл	Примерные требования к оценке способов физкультурной деятельности
Отлично/5	- обучающийся умеет: организовывать здоровьесберегающую жизнедеятельность (режим дня, утренняя гимнастика, физкультурно-оздоровительные мероприятия в режиме учебного дня и т.д.); самостоятельно организовать места занятий физическими упражнениями с учетом требований их безопасности; подбирать средства и инвентарь и применять их в конкретных условиях; наблюдать и осуществлять контроль за своим физическим состоянием, величиной физических нагрузок, данными мониторинга здоровья, показателями развития основных физических качеств, анализировать и оценивать итоги
Хорошо/	- обучающийся умеет то же, что и на оценку «отлично», но выполняет все с незначительной помощью; допускает незначительные ошибки в подборе средств (не менее 75% от общего объема требований)
Удовлетворительно/3	- обучающийся выполняет не менее 50% от всех видов самостоятельной физкультурно-оздоровительной деятельности, предусмотренных программой, использует помощь учителя, не умеет анализировать и оценивать итоги своей деятельности
Неудовлетворительно/2	- обучающийся не может выполнить самостоятельно ни один из пунктов, представленных в требованиях на оценку «удовлетворительно»
1	-обучающийся не владеет и не мотивирован в осуществлении физкультурной деятельности

Оценивание освоения раздела «Физическое совершенствование» (оценивание двигательных умений и навыков) производится на основе сравнения техники выполнения двигательных действий, упражнений с эталонной. При этом эталон для различных видов движений будет различаться. В любом случае движение, близкое к эталонному, максимально эффективно решает двигательную задачу.

При оценке и контроле за формированием двигательных умений и навыков обучающихся, помимо таких средств проверки, как отдельные упражнения, двигательные действия и их элементы, могут быть использованы полосы препятствий или комплексы упражнений и двигательных действий.

Основными методами оценки техники владения двигательными действиями являются методы наблюдения, вызова, упражнений и комбинированный.

Метод открытого наблюдения заключается в том, что обучающиеся знают, кого и что будет оценивать учитель. Скрытое наблюдение состоит в том, что обучающимся известно лишь то, что учитель будет вести наблюдение за определенными видами двигательных действий.

Вызов как оценка используется для выявления достижений отдельных обучающихся в усвоении программного материала и демонстрации классу образцов правильного выполнения двигательного действия.

Метод упражнений предназначен для проверки уровня владения отдельными умениями и навыками, качества выполнения домашних заданий.

Комбинированный метод состоит в том, что учитель одновременно с проверкой знаний оценивает качество освоения техники соответствующих двигательных действий.

Данные методы можно применять как индивидуально, так и фронтально, когда одновременно оценивается большая группа или класс в целом.

Двигательные умения и навыки рекомендуется оценивать по следующим критериям

Оценка/ балл	Примерные требования к оценке двигательных умений и навыков (физическое совершенствование)
Отлично/5	- обучающийся выполняет движение или отдельные его элементы правильно, максимально приближенно к технике эталонного, без ошибок, свободно, четко, уверенно, слитно, с

	максимальной амплитудой и устойчивым ритмом, с соблюдением всех технических требований, предъявляемых к выполняемому упражнению; понимает назначение движения, может объяснить технику выполнения и продемонстрировать ее в нестандартных условиях; может определить и исправить ошибки, допущенные другим обучающимся; уверенно показывает примерный контрольный результат
Хорошо/4	- обучающийся выполняет движение или отдельные его элементы приближенно к эталонному, в соответствии с предъявленными требованиями, слитно, свободно, но при этом было допущено не более двух незначительных ошибок, не влияющих на окончательный результат.
Удовлетворительно/3	- обучающийся выполняет движение или отдельные его элементы в основном правильно, но допускает одну грубую или три мелких ошибки, приведшие к искажению техники движения, скованности и общей неуверенности при выполнении; не может выполнить двигательное действие в нестандартных или усложненных условиях
Неудовлетворительно/2	- обучающийся выполняет движение или отдельные его элементы выполнены неправильно, нечетко, допускает одну грубую ошибку или число других ошибок более трех (или две грубых ошибки), полностью искажая технику выполнения, в результате чего отсутствует сходство с эталоном. Упражнение не выполнено.
1	Отказ от выполнения упражнения

Примечание: При оценке упражнений, не имеющих количественных критериев результативности, используются методы качественной оценки их эффективности. В спортивных играх такими критериями являются показатели целевой точности, помехоустойчивости, эффективности техники и т.д.

При проверке и оценивании обучающихся в формировании определённых физических качеств учитываются изменения в их росте за время учебного года, периода обучения, четверти, полугодия, триместра.

В содержание домашних заданий преимущественное место занимают упражнения для развития физических качеств. Проверять домашнее задание следует систематически. Основным критерием оценки успеваемости при этом

является факт улучшения изменяемых показателей за определённый период времени.

Оценивания успеваемости обучающихся, отнесённых к подготовительной медицинской группе, проводится на общих основаниях, за исключением проверки результатов выполнения тех физических упражнений, которые им противопоказаны.

КОНТРОЛЬНО-ТЕСТОВЫЕ УПРАЖНЕНИЯ

Примерные контрольно-тестовые упражнения для обучающихся 1-4 классов

№	Контрольные упражнения
1.	Сгибание/разгибание рук в упоре лежа, кол-во раз (мальчики) Подтягивание на низкой перекладине, кол-во раз (девочки)
2.	Прыжок в длину с места, см
3.	Бег 30 м, сек
4.	Челночный бег 3 x 10 м, сек
5.	Слаломный бег без ведения мяча с клюшкой в руках, сек
6.	Слаломный бег с ведением мяча клюшкой, сек
7.	Техника владения клюшкой и мячом (разница времени прохождения тестов 7 и 6), сек

Примерные контрольно-тестовые упражнения для обучающихся 5-9 классов

№	Контрольные упражнения
1.	Сгибание/разгибание рук в упоре лежа, кол-во раз (мальчики) Подтягивание на низкой перекладине, кол-во раз (девочки)
2.	Прыжок в длину с места, см
3.	Бег 30 м, сек
4.	Челночный бег 3 x 10 м, сек
5.	Слаломный бег без ведения мяча с клюшкой в руках, сек
6.	Слаломный бег с ведением мяча клюшкой, сек
7.	Техника владения клюшкой и мячом (разница времени прохождения тестов 7 и 6), сек
8.	Точность бросков мяча в цель с места, кол-во раз

**Контрольные упражнения
для обучающихся 10-11 классов**

№	Контрольные упражнения
1.	Сгибание/разгибание рук в упоре лежа, кол-во раз (мальчики) Подтягивание на низкой перекладине, кол-во раз (девочки)
2.	Прыжок в длину с места, см
3.	Бег 30 м, сек
4.	Челночный бег 3 x 10 м, сек
5.	Слаломный бег без ведения мяча с клюшкой в руках, сек
6.	Слаломный бег с ведением мяча клюшкой, сек
7.	Техника владения клюшкой и мячом (разница времени прохождения тестов 7 и 6), сек
8.	Точность бросков мяча в цель с места, кол-во раз